

# GEBRUIKSAANWIJZING

## FIT DISPLAY COMFORT + FIT REMOTE BASIC/E-SHIFT PINION

500084 | 500092 | 501262 | 500429



VERBONDEN  
MAATWERK  
INTELLIGENT

# INHOUDSOPGAVE

<b>1</b>	<b>VOORWOORD</b>	<b>4</b>
<b>2</b>	<b>WAARSCHUWINGEN IN DEZE GEBRUIKSHANDLEIDING</b>	<b>5</b>
2.1	FABRIKANT	5
2.2	TAAL	5
2.3	CONFORMITEITSVERKLARING	5
2.4	TER INFORMATIE	5
2.5	WAARSCHUWINGEN IN DEZE GEBRUIKSHANDLEIDING	5
<b>3</b>	<b>VEILIGHEIDSAANWIJZINGEN</b>	<b>6</b>
3.1	ALGEMEEN	6
3.2	BEDIENING EN DISPLAY	6
<b>4</b>	<b>BESCHRIJVING VAN PRODUCT EN FUNCTIES</b>	<b>7</b>
4.1	FIT DISPLAY COMFORT	7
4.1.1	WEERGAVE EN INSTELLINGEN	7
4.2	BEDIENING	8
4.2.1	FIT REMOTE BASIC	8
4.2.2	FIT REMOTE E-SHIFT	9
4.2.3	PINION TE1 E-TRIGGER	10
4.3	BEDOELD GEBRUIK	11
4.4	NIET-BEDOELD GEBRUIK	11
4.5	TECHNISCHE GEGEVENS	11
4.5.1	FIT DISPLAY COMFORT	11
4.5.2	FIT REMOTE BASIC	11
4.5.3	FIT REMOTE E-SHIFT	11
<b>5</b>	<b>TRANSPORT EN OPSLAG</b>	<b>12</b>
5.1	TRANSPORT	12
5.1.1	E-BIKE TRANSPORTEREN	12
5.2	OPSLAG	12
5.3	ONDERBREKING VAN HET GEBRUIK	12
5.3.1	ONDERBREKING VAN HET GEBRUIK UITVOEREN	12
<b>6</b>	<b>MONTAGE</b>	<b>13</b>
6.1	MONTAGE FIT DISPLAY COMFORT	13
<b>7</b>	<b>GEBRUIK</b>	<b>15</b>
7.1	INGEBRUIKNAME	15
7.1.1	ELEKTRISCH AANDRIJFSYSTEEM	15
7.1.2	DE FIT KEY CARD KOPPELEN MET DE FIT E-BIKE CONTROL APP	15
7.2	ONDERSTEUNINGSMODI	16
7.2.1	NALOOP	17
7.2.2	LOOPONDERSTEUNING	17
7.2.3	BOOSTFUNCTIE	17
7.3	VERLICHTING	18
7.4	E-SHIFT	19
7.5	WAARSCHUWINGEN/FOUTMELDINGEN	20
7.5.1	AANWIJZINGS-/STORINGSSYMBOLLEN	21
7.6	HOOFD/SUBSCHERMEN	22
7.6.1	NAVIGATIE	24
7.7	LAADINDICATIE	28
<b>8</b>	<b>INSTELLINGENMENU</b>	<b>30</b>
8.1	DISPLAY COMFORT	30
8.2	MENUSTRUCTUUR	30
8.3	INSTELLINGSMOGELIJKHEDEN	32
8.4	INSTELLINGEN E-SHIFT	35
8.4.1	PINION MGU/E-SHIFT	35

<b>9</b>	<b>STORINGSMELDINGEN</b>	<b>39</b>
9.1	ALGEMEEN	39
9.2	STATUS-LED OP BEDIENING EN DISPLAY	39
9.3	INFORMATIE/FOUTMELDING OP HET DISPLAY	39
9.3.1	STORINGSTABEL	41
<b>10</b>	<b>REINIGEN EN ONDERHOUDEN</b>	<b>57</b>
10.1	GRONDIGE REINIGING	57
10.1.1	DISPLAY EN BEDIENING REINIGEN	57
<b>11</b>	<b>STORINGEN ZOEKEN, STORINGEN VERHELPEN EN REPARATIE</b>	<b>58</b>
11.1	STORINGEN ZOEKEN EN STORINGEN VERHELPEN	58
11.1.1	AANDRIJFSYSTEEM OF DISPLAY START NIET OP	58
11.1.2	FOUT IN DE ONDERSTEUNING	58
11.2	REPARATIE	59
11.2.1	ORIGINELE ONDERDELEN	59
11.2.2	RVERLICHTING VERVANGEN	59
11.2.3	KOPLAMP AFSTELLEN	59
<b>12</b>	<b>RECYCLING EN AFVOER</b>	<b>60</b>
12.1	AFVOER	60

## 1 VOORWOORD

Beste FIT-klant,

Het FIT-systeem biedt vele interessante functies en mogelijkheden en wij zijn blij met de keuze hiervoor.

Lees voor een veilig gebruik en snelle start de gebruikshandleiding zorgvuldig door.

Wij wensen veel plezier bij het ontdekken van de functies van FIT en in elk geval een behouden vaart.

Hartelijk dank voor het in ons gesteld vertrouwen.

Het FIT-team

## 2 WAARSCHUWINGEN IN DEZE GEBRUIKSHANDLEIDING

### 2.1 FABRIKANT

Biketec GmbH  
Luzernstrasse 84  
CH-4950 Huttwil  
[fit-ebike.com/nl-nl/](https://fit-ebike.com/nl-nl/)

### 2.2 TAAL

De originele gebruikshandleiding is opgesteld in de Duitse taal. Een vertaling daarvan is zonder de originele gebruikshandleiding niet geldig.

### 2.3 CONFORMITEITSVERKLARING

Hierbij verklaart Biketec GmbH, dat de in deze gebruikshandleiding beschreven producten voldoen aan de van toepassing zijnde EU-richtlijnen. De volledige tekst van de EU-conformiteitsverklaring is beschikbaar op het volgende internetadres: [fit-ebike.com/nl-nl/service/declaration/](https://fit-ebike.com/nl-nl/service/declaration/)

### 2.4 TER INFORMATIE

Voor een betere leesbaarheid worden in deze gebruikshandleiding verschillende markeringen gebruikt.

### 2.5 WAARSCHUWINGEN IN DEZE GEBRUIKSHANDLEIDING

Waarschuwingen geven gevaarlijke situaties en handelingen aan. In de gebruikshandleiding komen onderstaande waarschuwingen voor:

**GEVAAR**

Kan bij niet in acht nemen leiden tot ernstig letsel of de dood. Gemiddeld risico.

**VOORZICHTIG**

Kan bij niet in acht nemen leiden tot gering letsel of letsel. Laag risico.

**AANWIJZING**

Kan bij niet in acht nemen leiden tot materiële schade.

## 3 VEILIGHEIDSAANWIJZINGEN

### 3.1 ALGEMEEN

**Lees alle veiligheidsinstructies zorgvuldig door.** Het niet naleven van de veiligheidsinstructies kan tot elektrische schokken, brand en/of ernstig letsel leiden.

**Bewaar de gebruiksaanwijzing zorgvuldig en houd ze bij de hand.** Geef deze instructies mee als je je e-bike aan anderen ter beschikking stelt.

De in deze gebruiksaanwijzing gebruikte generieke benamingen (bijv. bedieningselement, motor, accu, enz.) verwijzen naar alle originele FIT e-bike componenten.

### 3.2 BEDIENING EN DISPLAY

**Laat u niet door de weergave op het display afleiden.** Wanneer de aandacht niet volledig op het verkeer is gericht, kan dat leiden tot ongevallen.

**Bediening en display mogen niet worden geopend.** Door het openen kunnen deze onherstelbare schade oplopen en vervalt de garantie.

**Gebruik het display niet als handgreep.** Bij het optillen van de e-bike aan het display kan het display onherstelbare schade oplopen.

**Zet de e-bike niet ondersteboven neer op stuur en zadel wanneer het display of de houder daarvan boven het stuur uitsteken.** Het display of de houder kan onherstelbare schade oplopen. Verwijder het display eveneens voordat de e-bike in een montagehouder wordt geklemd om te voorkomen dat het display eraf valt of schade oploopt.

**Voorzichtig! Bij gebruik van de bediening met Bluetooth kunnen storingen optreden van andere apparaten en installaties, vliegtuigen en medische apparatuur (bv. pacemakers, hoortoestellen). Schade aan personen en dieren in de directe omgeving kan niet volledig worden uitgesloten.** Vermijd gebruik gedurende lange tijd dicht op het lichaam. Neem lokale gebruiksbependingen in acht, bv. in vliegtuigen, ziekenhuizen, in de buurt van medische apparatuur, tankstations, chemische installaties, gebieden waar explosiegevaar kan heersen of locaties waar explosieven worden gebruikt.

## 4 BESCHRIJVING VAN PRODUCT EN FUNCTIES

### 4.1 FIT DISPLAY COMFORT

Met het FIT Display Comfort heb je altijd zicht op alle belangrijke ritgegevens. Bij elk weer heb je de volledige controle dankzij de grote, uitstekend leesbare letters in kleur.



#### 4.1.1 WEERGAVE EN INSTELLINGEN

De volgende weergave-elementen blijven gelijk in alle weergaven en tonen de belangrijkste instellingen en informatie over de fiets en de actuele rit.

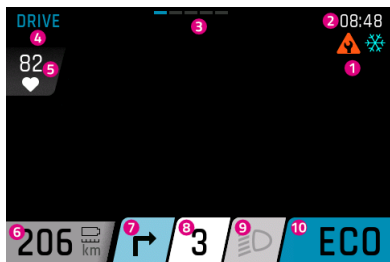

1. Opmerkingen/gevarenmeldingen
2. Tijd/klok
3. Navigatiebalk
4. Actuele weergave
5. Actuele hartslag (alleen beschikbaar in combinatie met een hartslagmeter)
6. Actieradius (bij actuele ondersteuningsinstelling/ondersteuningsniveau)
7. Navigatierichting bij het volgende navigatiepunt (wordt alleen weergegeven bij actieve navigatie met de FIT E-Bike Control app)
8. E-Shift versnellingsindicatie
9. Licht (grootlicht/dimlicht/uit)
10. Actueel ondersteuningsniveau



#### AANWIJZING





De berekening van de actuele actieradius is afhankelijk van het geselecteerde ondersteuningsniveau en het geleverde vermogen. Als je bijvoorbeeld in het hoogste ondersteuningsniveau veel eigen vermogen levert, kan de actieradius groter zijn dan wanneer je in het ECO-niveau bijna geen eigen vermogen levert.

## 4.2 BEDIENING

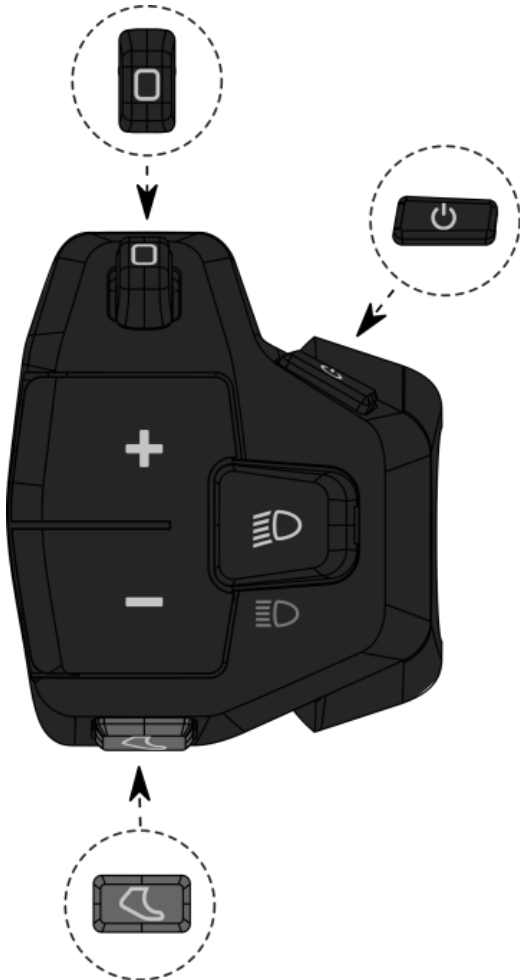
### 4.2.1 FIT REMOTE BASIC

Met de ergonomische bediening FIT Remote Basic kan het FIT-display eenvoudig en veilig worden bediend, ook tijdens het rijden. De toetsen met LED-achtergrondverlichting en trillingsfeedback zorgen voor een optimale bedienbaarheid, ook met handschoenen en in het donker.







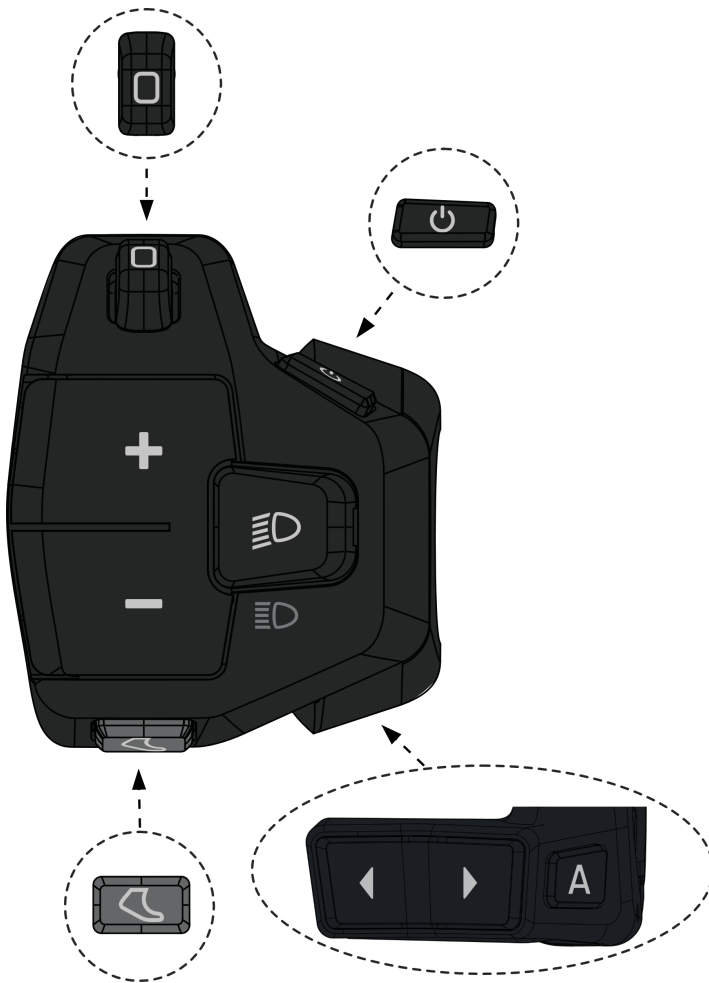

Bediening	Beschrijving
	Aan/uit-toets
	Tuimelschakelaar (rechts, links en indrukken)
	Plus/min-toets
	Duwondersteunings-/boost-toets
	Verlichtingtoets

#### 4.2.2 FIT REMOTE E-SHIFT

Met het ergonomische bedieningselement FIT Remote E-Shift kan het FIT display eenvoudig en veilig worden bediend, ook tijdens de rit. De toetsen met led-achtergrondverlichting en trilfunctie zorgen voor een optimale bediening, zelfs met handschoenen aan en in het donker.



Bedieningselement	Beschrijving
	Aan/uit-toets
	Tuimelschakelaar (rechts, links en indrukken)
	Plus/min-toets
	Duwondersteunings-/boost-toets
	Verlichtingtoets
	Schakelsysteem omhoog/omlaag-toets
	Schakelsysteem automatisch-toets (binnenkort beschikbaar)

### 4.2.3 PINION TE1 E-TRIGGER

De compacte Pinion TE1 E-Trigger-schakelhendel is speciaal ontwikkeld voor het schakelen met de Pinion Smart.Shift-schakeltechniek. Het doel was een eenduidige haptische terugkoppeling. Meteen gedefinieerde hevelbeweging en een fijne microtoets-afstemming kun je elk schakelproces nauwkeurig initiëren. Onderhoudsvrij en waterdicht volgens IP66 is de TE1 in elke situatie de optimale besturing.



1. Achterste schakelhendel
2. Voorste schakelhendel
3. Matchmaker klem met schroef
4. Blinde schroef
5. Stekker

### 4.3 BEDOELD GEBRUIK

De bediening en het display zijn bedoeld voor het aansturen van een FIT e-bike systeem en voor het weergeven van rijgegevens.

### 4.4 NIET-BEDOELD GEBRUIK

Als niet-bedoeld gebruik geldt ieder gebruik, dat niet staat beschreven onder **bedoeld gebruik** of dat daar bovenuit gaat.

### 4.5 TECHNISCHE GEGEVENS

#### 4.5.1 FIT DISPLAY COMFORT

Display		FIT Display Comfort
Productcode		500084
Bedrijfstemperatuur	°C	-5 tot +40
Opslagtemperatuur	°C	-10 tot +50
Beschermingsgraad		IPX7
Gewicht, ca.	kg	0,1

#### 4.5.2 FIT REMOTE BASIC

Bediening		FIT Remote Basic
Productcode		500092 (zonder afstandsstuk) 501262 (met afstandsstuk)
Bedrijfstemperatuur	°C	-10 tot +40
Opslagtemperatuur	°C	-20 tot +50
Beschermingsgraad		IPX7
Gewicht, ca.	kg	0,05

#### 4.5.3 FIT REMOTE E-SHIFT

Bediening		FIT Remote E-Shift
Productcode		500429
Bedrijfstemperatuur	°C	-10 tot +40
Opslagtemperatuur	°C	-20 tot +50
Beschermingsgraad		IPX7
Gewicht, ca.	kg	0,06

## 5 TRANSPORT EN OPSLAG

### 5.1 TRANSPORT

**VOORZICHTIG**

- Verwijder de accu voor het transport.
- Bij onbedoeld inschakelen van het aandrijfsysteem bestaat gevaar voor letsel.

#### 5.1.1 E-BIKE TRANSPORTEREN

Bescherm de elektrische componenten en aansluitingen van de e-bike met passende hoezen tegen weersinvloeden.

### 5.2 OPSLAG

**VOORZICHTIG**

- Sla e-bike, display, accu en oplader droog, schoon en beschermd tegen invallend zonlicht op. Sla deze, om de levensduur te verlengen, niet buitenshuis op.
- De optimale opslagtemperatuur voor de e-bike ligt tussen 10 en 20 °C.
- Temperaturen onder -10 °C en boven +40 °C moeten worden vermeden.
- Sla e-bike, display, accu en oplader gescheiden op.

### 5.3 ONDERBREKING VAN HET GEBRUIK

Wanneer de e-bike langer dan vier weken buiten gebruik wordt gesteld, moet deze op de onderbreking van het gebruik worden voorbereid.

#### 5.3.1 ONDERBREKING VAN HET GEBRUIK UITVOEREN

Sla e-bike, accu en oplader op in een droge en schone omgeving. Wij adviseren opslag in een onbewoonde ruimte voorzien van een rookmelder. Geschikt zijn droge ruimten met een omgevingstemperatuur van ca. 10 tot 20 °C.

## 6 MONTAGE

### 6.1 MONTAGE FIT DISPLAY COMFORT

Omdat de diverse houders wat betreft de displayopname onderling identiek zijn, wordt de montage getoond aan de hand van het voorbeeld van de FIT universele houder en geldt dat tevens voor de FIT Display Center-houder.

#### FIT Display universele houder



#### FIT Display Center-houder



#### FIT Display Comfort aanbrengen



1. Houd het display met de onderzijde tegen de houder aan.
2. Druk het display omlaag tot het voelbaar vast klikt.
3. Optioneel: borg het display met de diefstalvergrendelschroef.

**FIT Display Comfort verwijderen**

1. Verwijder de diefstalvergrendelschroef indien deze is aangebracht.
2. Druk op het ontgrendelingsmechanisme.
3. Verwijder het display naar boven toe.

## 7 GEBRUIK

### 7.1 INGEBRUIKNAME

#### 7.1.1 ELEKTRISCH AANDRIJFSYSTEEM

**ELEKTRISCH AANDRIJFSYSTEEM INSCHAKELEN** Het systeem kan uitsluitend worden ingeschakeld, wanneer een voldoende opgeladen accu en het display zijn aangebracht.

Druk gedurende ten minste één seconde op de aan/uit-toets om het systeem in te schakelen. Op het display wordt het menu «Drive» weergegeven.

**ELEKTRISCH AANDRIJFSYSTEEM UITSCHAKELEN** Wanneer het systeem gedurende langere tijd geen activiteit van de berijder detecteert, schakelt het automatisch uit om energie te besparen. (De tijd tot het uitschakelen kan onder Instellingenmenu -> My Bike -> Automatische uitschakeling worden ingesteld). Het display wordt bediend met behulp van de tuimelschakelaar op de bediening zodat de handen tijdens het rijden op het stuur kunnen blijven.

Druk gedurende ten minste één seconde op de aan/uit-toets om het systeem handmatig uit te schakelen.

**BEDIENING** Met behulp van de tuimelschakelaar kunnen de diverse hoofdweergaven worden bereikt (rechts/links) evenals de betreffende onderweergaven (indrukken). Het Instellingenmenu kan uitsluitend bij stilstand van de e-bike worden bereikt. Met de plus-/min-toets kan het ondersteuningsniveau worden geselecteerd. In een lijst (bv. het Instellingenmenu) kan met de plus-/min-toets in de lijst omhoog en omlaag worden gebladerd. Wanneer de verlichtingtoets en de tuimelschakelaar (indrukken) een nieuwe functie hebben (OK, Terug), wordt dat op het display weergegeven.

#### 7.1.2 DE FIT KEY CARD KOPPELEN MET DE FIT E-BIKE CONTROL APP

De FIT Key Card is de toegangskaart tot de digitale FIT wereld voor elke e-bike met FIT 2.0 integratie. De individuele ID maakt gebruik van de SmartX technologie van ABUS en zorgt voor een veilige verbinding met de e-bike dankzij een unieke sleutel.



#### AANWIJZING

- De kaart op een veilige plek bewaren, omdat deze als ID van de e-bike dient.
- Kan bij verlies tegen betaling in de E-Shop worden bijbesteld.

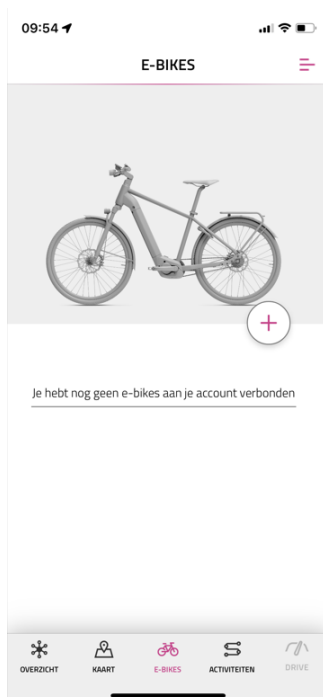

- Selecteer het menu **E-bikes** in de navigatiebalk.
- Druk op het + symbool om de e-bike toe te voegen aan de FIT E-Bike Control app.

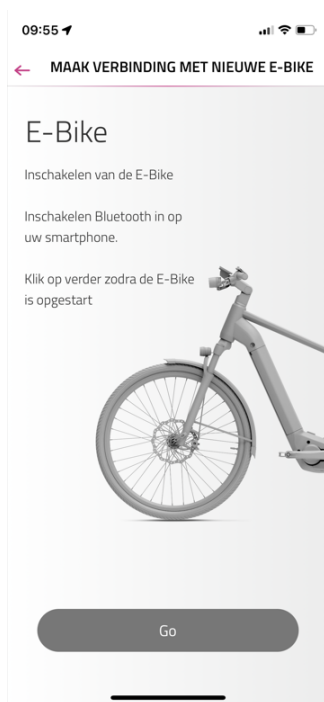

- Volg de instructies van de FIT E-Bike Control app.

## 7.2 ONDERSTEUNINGSMODI

Met de toetsen + en – op het bedieningselement kun je het ondersteuningsniveau instellen.

Symbool	Beschrijving
<b>FLY</b>	Maximale motorondersteuning voor sportief rijden in elke situatie, ook bij hoge trapfrequenties.
<b>FLEX</b>	Variabele motorondersteuning die zich over de volledige bandbreedte aanpast aan de eigen rijprestaties ten behoeve van zeer soepel e-biken.
<b>FLOW</b>	Variabele motorondersteuning die zich op energiebesparende wijze aanpast aan de eigen rijprestaties voor gematigde ritten over de weg of terreinritten.
<b>ECO</b>	Minimale motorondersteuning voor een maximale efficiëntie en maximale actieradius.
<b>OFF</b>	Geen motorondersteuning. De e-bike rijdt als een normale fiets. Alle functies van de boordcomputer en de elektrische versnelling zijn beschikbaar.

### 7.2.1 NALOOP

De naloop zorgt ervoor dat de motorondersteuning korte tijd actief blijft als je ophoudt met trappen. Door de vooraf ingestelde naloop wordt de krachtontwikkeling van de Pinion MGU in city en trekking e-bikes nog harmonischer en natuurlijker, omdat de ontbrekende krachtontwikkeling bij een verticale pedaalpositie bij een lage cadans wordt overwonnen. In technisch veeleisende situaties en bij hindernissen in het terrein wordt de rijdynamiek door de naloop voelbaar verbeterd als je stopt met trappen. Als je deze functie deactiveert, stopt de MGU de motorondersteuning onmiddellijk zodra je ophoudt met trappen.



#### AANWIJZING

De naloop is standaard ingeschakeld en kan alleen via de FIT E-Bike Control app worden gedeactiveerd. Om de FIT E-Bike Control app te kunnen gebruiken, moet de smartphone met de e-bike verbonden zijn via de FIT Key Card (zie hoofdstuk 7.1.2).

### 7.2.2 LOOPONDERSTEUNING

Symbool ondersteuningsmodus:



De loopondersteuning vergemakkelijkt het lopen met de e-bike aan de hand. Door de loopondersteuning te gebruiken, kan de e-bike moeiteloos uit een ondergrondse stalling of tegeneen steile oprit omhoog worden geduwd.

Om de loopondersteuningsmodus te activeren, druk kort op de loopondersteuning/boost-toets. Door nogmaals op de toets te drukken wordt de loopondersteuning gestart.

Als je de loopondersteuning/boost-toets langer dan vijf seconden loslaat, verlaat je de loopondersteuningsmodus.

De snelheid van de loopondersteuning kan worden aangepast via het menu Instellingen.

Tijdens het gebruik van de loopondersteuning kan de snelheid van de loopondersteuning tijdelijk worden verlaagd/verhoogd met de toetsen van de TE1-Trigger.



#### VOORZICHTIG

Bij het gebruik van de loopondersteuning moeten de wielen altijd contact met de grond hebben, aangezien anders kans op letsel bestaat.

### 7.2.3 BOOSTFUNCTIE

Symbool ondersteuningsmodus:



Met de boostfunctie kan ongeacht het geselecteerde ondersteuningsniveau (ECO, FLOW, FLEX) de motorondersteuning kortstondig tot het niveau FLY worden verhoogd. Deze functie kan worden ingeschakeld vanaf een snelheid van 7 km/h en wanneer minimaal een kwart pedaalomwenteling is gedetecteerd. Als de loopondersteuningsmodus actief is, kan de boostfunctie niet worden gebruikt.

Om de boostfunctie te activeren, druk op de loopondersteuning/boost-toets. De boostfunctie blijft actief zolang de toets wordt ingedrukt.

### 7.3 VERLICHTING

Met de verlichtingtoets kan worden gewisseld tussen onderstaande verlichtingsstanden (beschikbaarheid afhankelijk van het model):

Pictogram	Beschrijving
	Dimlicht
	Groot licht
	Verlichting uit

Afhankelijk van het toepassingsgebied en het type e-bike zijn verschillende verlichtingssystemen gemonteerd. Wanneer het verlichtingssysteem beschikt over dagrijverlichting, wordt automatisch omgeschakeld tussen dim- en dagrijlicht.

Op basis van Europese richtlijnen is bij speed pedelecs het dimlicht continu ingeschakeld. Het indrukken van de verlichtingtoets activeert resp. deactiveert dan aanvullend het groot licht.

## 7.4 E-SHIFT

Met de omhoog/omlaag-toetsen van het schakelsysteem kun je de versnelling handmatig kiezen.

Je kunt in het instellingenmenu de automatische modus (Auto.Shift of Auto.Shift.Pro) kiezen of deze modus verlaten door op de schakelsysteem automatisch-toets op de FIT Remote E-Shift te drukken of de voorhendel van de Pinion TE1 E-Trigger iets langer (3 seconden) in te drukken.

De versnelling ondersteunt 9 of 12 versnellingen. Er kan in één beweging door verschillende versnellingen heen worden geschakeld (bijv. van 06 naar 02). Schakelen in stilstand of bij stilstaande of achteruitdraaiende crank is mogelijk en ontziet de versnelling.

- **Terugschakelen (12-11-10 ... -01):** Onder belasting is beperkt mogelijk. Het schakelproces wordt niet uitgevoerd als de druk op het pedaal te groot is.
- **Opschakelen (01-02-03 ... -12):** Een mechanisme in de versnelling maakt het mogelijk om onder belasting op te schakelen; alleen bij het schakelen tussen de respectievelijke deelversnellingen moet de druk even van het pedaal worden gehaald.
- **Alleen voor P1.9 motor:** Als je van 03 naar 04 en van 06 naar 07 overschakelt, moet je de druk op het pedaal altijd verlagen.
- **Alleen voor P1.12 motor:** Als je van 04 naar 05 en van 08 naar 09 overschakelt, moet je de druk op het pedaal altijd verlagen.



### AANWIJZING

Af en toe kan het gebeuren dat de crank na een schakelbeweging van ongeveer 10° doorslaat, waardoor een korte schok ontstaat totdat de schakelpen in de volgende tand vastklikt. Dit is normaal en niet schadelijk voor de versnelling.

Symbool	Beschrijving
	Huidige geselecteerde versnelling
	Auto.Shift actief
	Auto.Shift.Pro actief
	Aanbevolen versnelling – Opschakelen
	Aanbevolen versnelling – Terugschakelen

## AUTO.SHIFT



- In de Auto.Shift-modus wordt de omhoog/omlaag-toets (bijv. Pinion TE1 E-Trigger resp. FIT Remote E-Shift) gebruikt om de cadans (trapfrequentie) te verlagen/verhogen.
- Wanneer de cadans wordt gewijzigd, wordt de cadans-indicator kort weergegeven.

## AUTO.SHIFT.PRO

Auto.Shift.Pro is ontworpen voor sportief en dynamisch rijden en schakelt automatisch in de versnelling die overeenkomt met de cadans (trapfrequentie) die je in het instellingenmenu hebt ingesteld. In tegenstelling tot de Auto.Shift-modus, gebruik je bij Auto.Shift.Pro de bedieningseenheid (bijv. Pinion TE1 E-Trigger of FIT Remote E-Shift) niet om de cadans aan te passen, maar om het automatische systeem op te heffen en in elke situatie handmatig de gewenste versnelling in te kunnen stellen..

Als je handmatig schakelt in de Auto.Shift.Pro-modus, registreert het systeem je huidige cadans en past het automatisch schakelen aan jouw voorkeur aan.

Als je tijdens het rijden terug wilt keren naar de oorspronkelijke cadans (waarde in het instellingenmenu), kun je dit doen door de achterhendel van de Pinion TE1 E-Trigger iets langer (3 seconden) in te drukken.



### AANWIJZING

Overschakelen naar de oorspronkelijke cadansinstelling is alleen mogelijk met de Pinion TE1 E-Trigger en niet met de FIT Remote E-Shift.

## 7.5 WAARSCHUWINGEN/FOUTMELDINGEN

Waarschuwing- en foutmeldingen worden over de gehele breedte van het display weergegeven, zodat ze niet over het hoofd worden gezien. Als er meerdere meldingen tegelijk zijn, toont het display geneste vakjes om alle relevante informatie weer te geven.

Je kunt de meldingen bevestigen door op de tuimelschakelaar te drukken. Als het onderliggende probleem niet wordt opgelost, verschijnt er een dienovereenkomstig pictogram in de rechterbovenhoek van het display. Als er meerdere meldingen tegelijk zijn, wordt na de bevestiging van de eerste melding de volgende melding weergegeven totdat alle meldingen zijn bevestigd. Hierdoor kun je alle optredende meldingen systematisch doorwerken. Raadpleeg voor meer informatie hoofdstuk 9.3.1.

Voor een betere visualisatie zie je hieronder voorbeelden van één en meerdere meldingen en een lijst met gebruikte pictogrammen.

### EEN WAARSCHUWING/FOUTMELDING

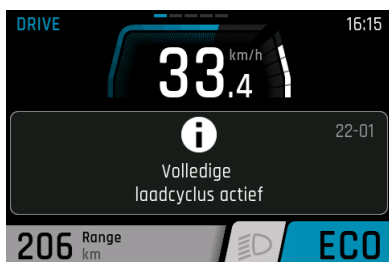





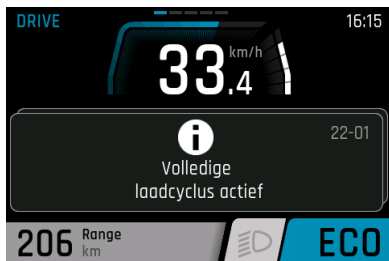



- Het display geeft één foutmelding weer over de gehele breedte van het scherm. Het kader rond de melding benadrukt deze en maakt ze duidelijk zichtbaar.
- Je kunt de melding bevestigen door op de tuimelschakelaar te drukken.

## MEERDERE WAARSCHUWINGEN/FOUTBERICHTEN



- Het display geeft meerdere foutmeldingen weer die in geneste vakjes worden weergegeven. Zo heb je een duidelijk overzicht over alle tegelijkertijd optredende meldingen.
- Je kunt de meldingen door middel van een bevestiging via de tuimelschakelaar één voor één afwerken. Na de bevestiging van een melding verschijnt de volgende, totdat alle meldingen zijn doorgenomen.

### 7.5.1 AANWIJZINGS-/STORINGSSYMBOLLEN

Symbool	Betekenis	Actie/beperking
	Gevaar voorgladheid (Temperatuur $\leq 4$ °C)	Rij voorzichtig
	Onderhoud noodzakelijk	Je e-bike moet zo snel mogelijk naar de FIT dealer worden gebracht voor onderhoud.
	Te hoge motortemperatuur	Gereduceerd vermogen van de rij-ondersteuning. (Dit is geen fout, maar dient om de motor te beschermen.)
	Accubeveiligingsmodus (laadniveau van de accu en/of temperatuur te laag)	Gereduceerd vermogen van de rij-ondersteuning. (Dit is geen fout, maar dient om de accu te beschermen.)
	Lage bandenspanning	De bandenspanning controleren en zo nodig aanpassen. (Deze functie is alleen beschikbaar met optionele bandenspanningssensoren.)
	De ondersteunings-snelheid beperken	De motorondersteuning is alleen actief totdat de limiet is bereikt die in het instellingenmenu is ingesteld.
	Info	Motorondersteuning beschikbaar Je kunt de melding bevestigen door op de tuimelschakelaar te drukken. (Voor meer informatie zie hoofdstuk 9.3.1)
	Waarschuwing	Motorondersteuning beschikbaar Je kunt de melding bevestigen door op de tuimelschakelaar te drukken. (Voor meer informatie zie hoofdstuk 9.3.1)
	Fout/kritieke fout	Geen motorondersteuning beschikbaar De motorondersteuning is pas weer beschikbaar als de fout is verholpen en (alleen in geval van een kritieke fout) het systeem opnieuw is opgestart. (Voor meer informatie zie hoofdstuk 9.3.1)

## 7.6 HOOFD/SUBSCHERMEN

### DRIVE HOOFDSCHERM

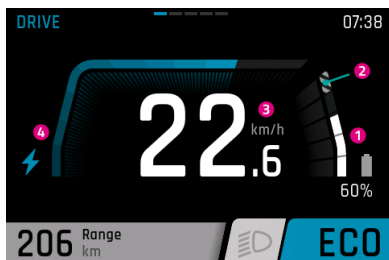

1. Laadtoestand van de accu
2. Het gearceerde gedeelte geeft aan dat de accu zich in de Long-life modus bevindt. Als de Long-life modus is uitgeschakeld, verdwijnt de arcering. (Voor meer informatie zie hoofdstuk 7.7)
3. Actuele snelheid
4. Actuele motorondersteuning

### DRIVE SUBSCHERM

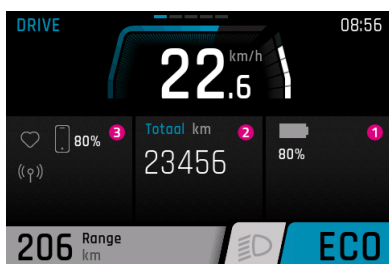

1. Laadtoestand van de accu (Als er meerdere accu's zijn, worden deze weergegeven en overeenkomstig doorgenummerd.)
2. Kilometer teller (totaal aantal kilometers dat met de e-bike is afgelegd. Deze waarde kan niet worden teruggezet)
3. Verbonden apparaten (hartslagmeter, FIT E-Bike Tracker, smartphone incl. accuniveau van de smartphone)

### DRIVE SUBSCHERM 2 (alleen beschikbaar bij geïnstalleerde FIT bandenspanningssensoren)

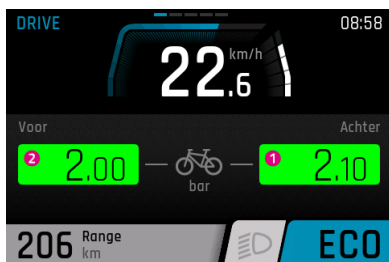

1. Actuele bandenspanning achteraan
2. Actuele bandenspanning vooraan

### TRIP HOOFDSCHERM



1. Afgelegde hoogtemeters van de huidige trip
2. Duur van de huidige trip
3. Afgelegde afstand van de huidige trip

### TRIP SUBSCHERM

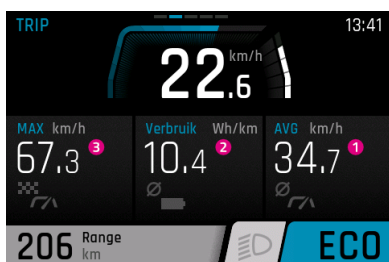

1. Gemiddelde snelheid van de huidige trip
2. Gemiddeld accuverbruik van de huidige trip
3. Maximale snelheid van de huidige trip

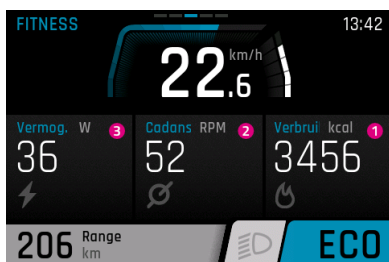
**FITNESS HOOFDSCHERM**

1. Calorieverbruik van de huidige trip
2. Actuele cadans
3. Huidig opgebracht vermogen van de berijder

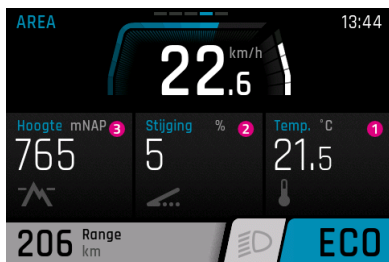
**AREA HOOFDSCHERM**

1. Huidige temperatuur
2. Huidige stijging of daling in procent
3. Actuele hoogte

**AREA SUBSCHERM**

De weersvoorspelling is alleen beschikbaar in combinatie met de FIT E-Bike Control app. Om de FIT E-Bike Control app te kunnen gebruiken, moet de smartphone via de FIT Key Card met de e-bike zijn verbonden (zie hoofdstuk 7.1.2).



1. Weersvoorspelling over drie uur
2. Weersvoorspelling over twee uur
3. Weersvoorspelling over één uur

## 7.6.1 NAVIGATIE

Navigatie is alleen beschikbaar in combinatie met de FIT E-Bike Control app. Om de FIT E-Bike Control app te kunnen gebruiken, moet de smartphone via de FIT Key Card met de e-bike zijn verbonden (zie hoofdstuk 7.1.2).



Er zijn twee soorten navigatie beschikbaar:

- **KAART:** De directe bestemmingsinvoer en navigatie van de FIT E-Bike Control app.
- **ACTIVITEITEN:** Hier kun je opgeslagen en geplande tochten van het gekoppelde komoot-account bekijken. Navigatie is beschikbaar op alle routes onder geplande tochten.



### AANWIJZING

Om de navigatiefunctie te gebruiken, moet je rekening houden met het volgende:

- De e-bike moet ingeschakeld zijn en verbonden zijn met de smartphone.
- Om de verbinding (Bluetooth) tussen de e-bike en de FIT E-Bike Control app te garanderen, mogen smartphone en e-bike zich niet meer dan 5 meter van elkaar bevinden.
- De e-bike moet worden gekoppeld met de FIT E-Bike Control app (zie hoofdstuk 7.1.2).

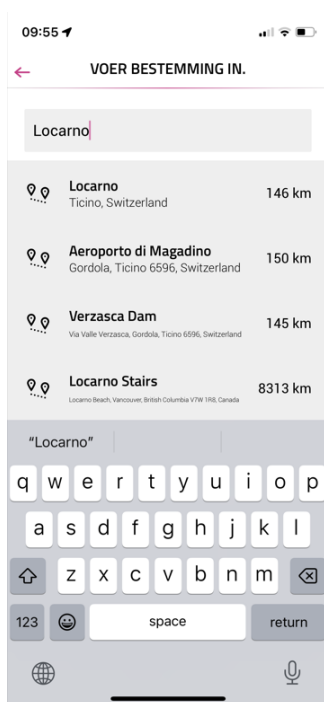

Bestemming invoeren:

- Voer de gewenste bestemming in.

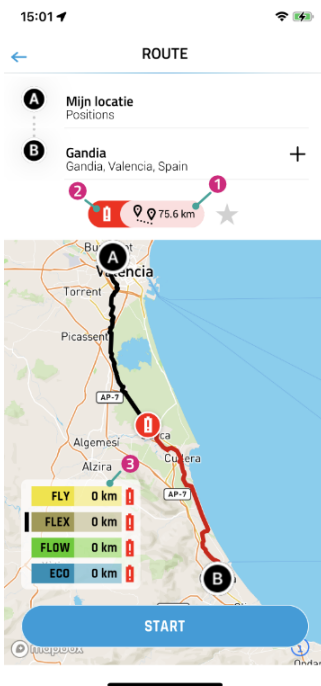

Na het invoeren van het beginpunt en eindpunt wordt informatie over de geselecteerde route weergegeven:

1. Afstand tot bestemming.
2. Het rode accusymbool geeft aan dat het huidige laadniveau in geen enkele ondersteuningsmodus voldoende is om de bestemming te bereiken.
3. Actuele actieradius in de verschillende ondersteuningsmodi (de zwarte balk geeft de huidige ondersteuningsmodus aan die op de e-bike is geselecteerd).

Gebruik **START** om de navigatie te starten.



In het menu ACTIVITEITEN kun je kiezen tussen opgeslagen en geplande routes van het gekoppelde komoot-account. De laatste route is ook beschikbaar als snelkeuze.



#### AANWIJZING

Nadat je je komoot-account voor het eerst hebt gekoppeld, duurt het even voordat alle geplande routes zijn gesynchroniseerd.

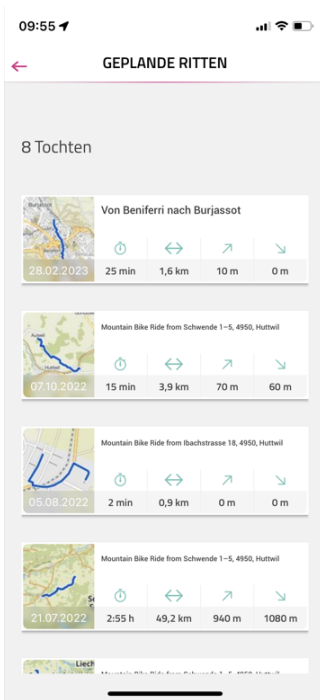

In het menu GEPLANDE RITTEN worden de geplande routes van het gekoppelde komoot-account weergegeven met informatie over de duur, de lengte van de route, het hoogste en het laagste punt. Hier kun je een tocht selecteren om te navigeren.

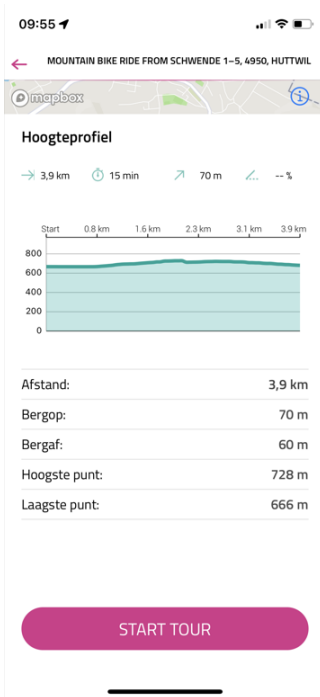

Na het selecteren van een tocht worden de details van de tocht nogmaals in detail weergegeven. De navigatie kan worden gestart met **START TOUR**.

**NAVI HOOFDWEERGAVE**

Als de navigatie op de smartphone niet is gestart, verschijnt het volgende scherm.



Als de navigatie op de smartphone is gestart, verschijnt het volgende scherm.

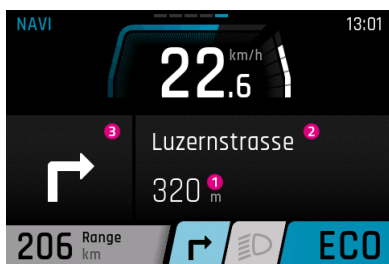

1. Afstand tot het volgende navigatiepunt
2. Volgende straat
3. Navigatierichting bij het volgende navigatiepunt

Vanaf 100 meter voor een navigatiepunt wordt de afstand ook weergegeven met een balk.



1. Afstand tot het volgende navigatiepunt

### NAVI ONDERWEERGAVE

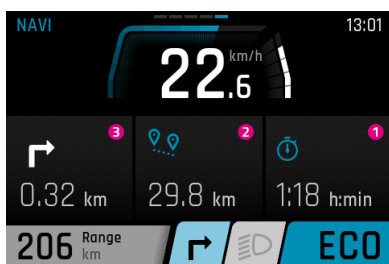

1. Huidige resterende tijd tot bestemming
2. Afstand tot het volgende navigatiepunt
3. Navigatierichting bij het volgende navigatiepunt

### NAVI OVERLAY

Vanaf 100 meter vóór een navigatiepunt toont elk scherm (behalve NAVI) een overlay met de afstand tot het volgende navigatiepunt en de weg die voor je ligt.

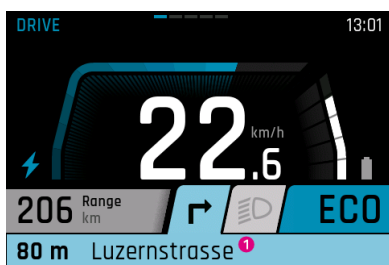

1. Afstand tot het volgende navigatiepunt

## WEERGAVE OPROEPEN

De oproepweergave is alleen beschikbaar bij verbinding met de FIT E-Bike Control app. Om de FIT E-Bike Control app te kunnen gebruiken, moet de smartphone via de FIT Key Card met de e-bike zijn verbonden (zie hoofdstuk 7.1.2).



### VOORZICHTIG

Neem geen telefoontjes aan tijdens het rijden.

Als je een oproep ziet verschijnen, zoek dan eerst een geschikte plek om te stoppen voordat je de oproep aanneemt.

Om de oproepweergave mogelijk te maken, moeten op de smartphone eenmalig de nodige toestemmingen worden verleend aan de FIT E-Bike Control app. In het instellingenmenu van de e-bike moet in het submenu **Connectivity** de oproepweergave worden geactiveerd.

De oproepen worden alleen weergegeven. Het is niet mogelijk om oproepen te beantwoorden via de FIT Remote.



### AANWIJZING

- Android – Alleen telefoonoproepen worden weergegeven.
- iOS – Telefoonoproepen en berichten worden weergegeven.

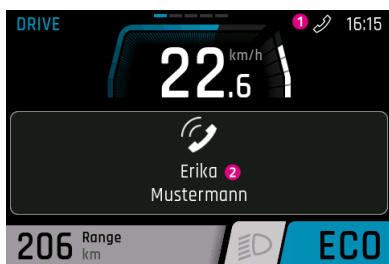

#### 1. Icoon inkomende oproep.

Als de oproepweergave wordt beëindigd door op de tuimelschakelaar te drukken, verdwijnt de weergave van de naam van de beller. Het icoon blijft behouden zolang de smartphone een inkomende oproep weergeeft.

#### 2. Naam van de beller (wordt overgenomen van de verbonden smartphone).

Alleen de meest voorkomende speciale tekens kunnen worden getoond. Niet-toonbare tekens en emoticons worden in de weergave vervangen door een vraagteken (?).

## 7.7 LAADINDICATIE

### Menu – Laden

De laadindicatie verschijnt zodra de oplader op de e-bike wordt aangesloten. De laadmodus (NORM, FAST, STORE) kan worden geselecteerd met de plus/min-toets en opgeslagen door op de tuimelschakelaar te drukken. Met de verlichtingstoets kan de Long-life modus worden in- of uitgeschakeld.

Laadmodus	Beschrijving
NORM (Normaal)	Normaal laden
FAST (Fast)	Snel laden
STORE (Storage)	Opslagmodus Als de accu langere tijd niet wordt gebruikt, raden we de opslagmodus aan. Optimale opslagtemperatuur tussen 5 en 15 °C. In de opslagmodus wordt de accu tot ongeveer 60% opgeladen, waardoor de accu de tijd tot hergebruik zo spaarzaam mogelijk overbrugt.
Long Life	Als de accu in de LONG-LIFE modus wordt gebruikt, is er iets minder capaciteit beschikbaar. In ruil daarvoor wordt het capaciteitsbehoud van de accu verbeterd. De LONG-LIFE modus is beschikbaar voor zowel normaal als snelladen. In de LONG-LIFE modus wordt de accu tot ca. 80% opgeladen.

### NORMALE LADING VAN EEN ENKELE ACCU

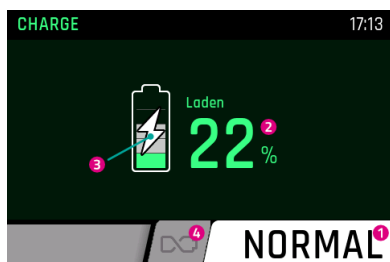

1. Huidige laadmodus
2. Huidig laadniveau van de accu
3. Geeft aan dat de accu momenteel wordt opgeladen
4. Long-life modus (grijs = uitgeschakeld)

### NORMALE LADING MEERDERE ACCU'S

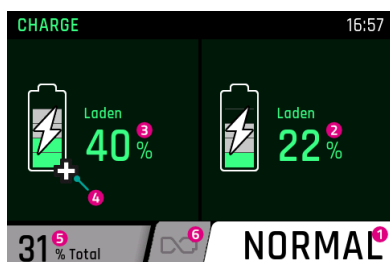

1. Huidige laadmodus
2. Huidig laadniveau van de tweede accu
3. Huidig laadniveau van de eerste accu
4. Range-extenders worden weergegeven met een plusteken
5. Laadniveau op basis van de totale capaciteit van de accu's op de e-bike
6. Long-life modus (grijs = uitgeschakeld)

### LADING IN LONG-LIFE MODUS

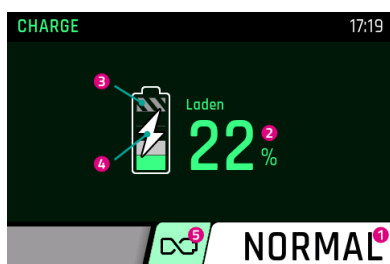

1. Huidige laadmodus
2. Huidig laadniveau van de accu
3. Omdat de accu niet volledig wordt opgeladen in de Long-life modus, is de rest grijs gekleurd
4. Geeft aan dat de accu momenteel wordt opgeladen
5. Long-life modus (groen = ingeschakeld)

### LADEN IN OPSLAGMODUS

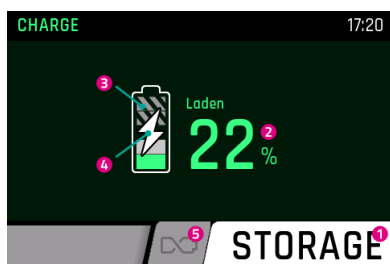

1. Huidige laadmodus
2. Huidig laadniveau van de accu
3. Omdat de accu niet volledig wordt opgeladen in de opslagmodus, is de rest grijs gekleurd
4. Geeft aan dat de accu momenteel wordt opgeladen
5. Long-life modus (grijs = uitgeschakeld)

## 8 INSTELLINGENMENU

Het instellingenmenu is het laatste aanzicht dat wordt bereikt bij het drukken op de tuimelschakelaar naar links. Het kan uitsluitend worden geopend bij stilstand van de e-bike.

### 8.1 DISPLAY COMFORT

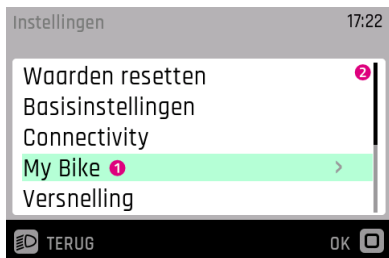

1. Actueel gekozen submenu
2. Schuifbalk

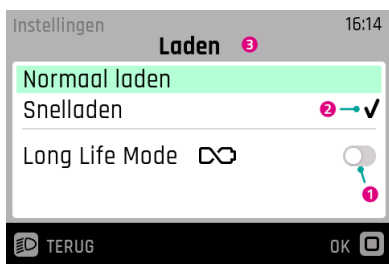

1. Optie uitgeschakeld (schuifknop links en grijs)
2. Actueel geselecteerde instelling
3. Actueel submenu

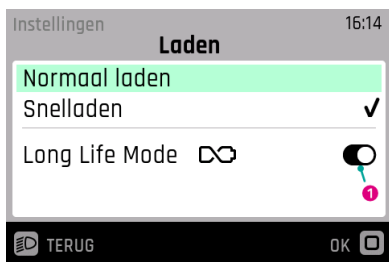

1. Optie ingeschakeld (schuifknop rechts en zwart)

### 8.2 MENUSTRUCTUUR

1. Waarden resetten
  - (a) Trip resetten
    - i. Handmatig resetten
    - ii. Automatisch resetten
  - (b) Standaardinstellingen
2. Basisinstellingen
  - (a) Taal
  - (b) Datum en tijd
    - i. Tijd
    - ii. Tijdzone (Alleen na activering door de dealer. Binnenkort beschikbaar.)
    - iii. Automatische tijdschakeling (Alleen na activering door de dealer. Binnenkort beschikbaar.)
    - iv. Tijd automatisch instellen (Alleen na activering door de dealer. Binnenkort beschikbaar.)
    - v. Tijdformaat
    - vi. Datum
  - (c) Eenheden (metrisch/imperiaal)
3. Connectivity
  - (a) Hartslagmeter verbinden
  - (b) Hartslagmeter loskoppelen

- (c) Weergave van oproepen
- 4. My Bike
  - (a) Kalibratie hoogte
  - (b) Automatische achtergrondverlichting
  - (c) Automatische uitschakeling
  - (d) Trillingsfeedback
  - (e) Motoruitschakeling tijdens het remmen (alleen s-pedelec)
  - (f) Menu overlay uitschakelen (alleen Remote display)
  - (g) Begrenzing van de ondersteuningssnelheid
- 5. Versnelling
  - (a) Aantal versnellingen
    - i. Standaard
    - ii. Invers
  - (b) Smart.Shift
    - i. Start.Select
    - ii. Pre.Select
    - iii. Auto.Shift
      - A. Auto.Shift.Pro
      - B. Wegrijversnelling
  - (c) Kalibratie
- 6. Laden
  - (a) Normaal laden
  - (b) Snelladen
  - (c) Long Life Mode
- 7. Bandenspanning (alleen beschikbaar met bandenspanningssensoren)
  - (a) Drukeenheid
  - (b) Voor
  - (c) Achter
- 8. Meldingen
- 9. About

## 8.3 INSTELLINGSMOGELIJKHEDEN

### Menu – Waarden resetten

In dit menu kun je de ritgegevens of het systeem terugzetten naar de fabrieksinstelling.

### Trip resetten

Zet de ritgegevens terug. Je kunt kiezen tussen handmatig resetten (eenmalig) of automatisch resetten op basis van de volgende criteria:

Keuze	Beschrijving
Uit	Automatisch resetten uitgeschakeld
Bij herstart	Automatisch resetten wanneer de e-bike wordt uitgeschakeld en weer wordt ingeschakeld
Na 4 uur inactiviteit	Automatisch resetten wanneer de e-bike meer dan 4 uur is uitgeschakeld
Eenmaal per dag	De ritgegevens worden eenmaal per dag gereset (om 0.00 u)

### Standaardinstellingen

Zet het systeem terug naar de leveringstoestand. Alle vastgelegde instellingen en opgeslagen waarden worden verwijderd. De verwijdering kan niet ongedaan worden gemaakt.

### Menu – Basisinstellingen

In dit menu kunnen de basisinstellingen van het display worden ingesteld.

### Taal

Selectie van de weergavetaal.

### Datum en tijd

In het menu Datum en tijd kunnen alle instellingen met betrekking tot datum en tijd worden vastgelegd

### Tijd

In het menu Tijd kan de actuele tijd worden ingesteld. Door op de plus/min-toets te drukken kan het actuele cijfer worden gewijzigd. Met de tuimelschakelaar kan het te wijzigen cijfer worden geselecteerd. Door drukken op de tuimelschakelaar wordt de tijd opgeslagen en het menu Tijd verlaten. Met afbreken wordt het menu verlaten, zonder dat de wijzigingen worden opgeslagen.

### Tijdzone (Alleen na activering door de dealer. Binnenkort beschikbaar.)

De huidige tijdzone instellen.

### Automatische tijdschakeling (Alleen na activering door de dealer. Binnenkort beschikbaar.)

Als de instelling Automatische zomertijd is geactiveerd, schakelt de tijd automatisch tussen zomer- en wintertijd.

### Tijd automatisch instellen (Alleen na activering door de dealer. Binnenkort beschikbaar.)

Als de instelling Tijd automatisch instellen is geactiveerd, worden de tijd en datum (UTC) overgenomen van de verbonden mobiele telefoon of de ingebouwde FIT E-Bike Tracker.

Tijd en datum kunnen niet meer handmatig worden ingesteld op de e-bike als de automatische tijdstelling is geactiveerd.

De tijdzone, de automatische zomertijd en het tijdformaat kunnen nog steeds worden ingesteld op de e-bike. Zo kan op de e-bike een andere tijdzone worden weergegeven, ongeacht de instelling van de mobiele telefoon.

**Tijdformaat**

Wijzigen van de tijdweergave tussen 12u en 24u.

**Datum**

In het Datum kan de actuele datum worden ingesteld. Door op de plus/min-toets te drukken kan het actuele cijfer worden gewijzigd. Met de tuimelschakelaar kan het te wijzigen cijfer worden geselecteerd. Door op de tuimelschakelaar te drukken wordt de datum opgeslagen en het menu verlaten. Met afbreken wordt het menu verlaten, zonder dat de wijzigingen worden opgeslagen.

**Eenheden**

In het menu Eenheden kan er worden gekozen tussen het metrische en het imperiale systeem. De volgende eenheden zijn beschikbaar:

Meetgrootheid	Metrisch	Imperiaal
Afstand	km	mi
Snelheid	km/h	mph
Energieverbruik	Wh/km	Wh/mi
Temperatuur	°C	°F
Hoogte boven zeeniveau	mNAP	FAMSL

**Menu – Connectivity**

In dit menu kunt u verschillende verbindingen en instellingen met betrekking tot de connectiviteit van uw e-bike beheren.

**Hartslagmeter verbinden**

Sluit uw hartslagmeter aan op uw e-bike om tijdens het fietsen uw hartslag direct op het display in de gaten te houden.

**Hartslagmeter loskoppelen**

Koppel uw hartslagmeter los als u deze niet langer met uw e-bike wilt gebruiken.

**Weergave van oproepen**

Bepaal of inkomende oproepen van uw aangesloten smartphone op het display van de e-bike moeten worden weergegeven, zodat u geen belangrijke oproepen mist of wordt afgeleid tijdens het fietsen.

**Menu – My Bike**

In dit menu kunnen de gebruikersspecifieke instellingen van de e-bike worden uitgevoerd.

**Kalibratie hoogte**

In het menu Kalibratie hoogte wordt de hoogtemeter gekalibreerd.

Belangrijk: De hoogtemeting is afhankelijk van de luchtdruk en kan tot afwijkingen leiden als de luchtdruk verandert. Bij een plotselinge weersverandering wordt aanbevolen een kalibratie uit te voeren.

### Automatische achtergrondverlichting

In het menu automatische achtergrondverlichting kun je voor het display kiezen tussen een achtergrondverlichting die automatisch wordt aangepast aan het omgevingslicht (AAN) of een handmatig ingestelde achtergrondverlichting (UIT) op een schaal van 10 tot 100%. Door te drukken op de tuimelschakelaar wordt de gekozen achtergrondverlichting opgeslagen en het menu verlaten. Met Afbreken wordt het menu verlaten, zonder dat de wijzigingen worden opgeslagen.



#### AANWIJZING

- Als het display te warm wordt, wordt de achtergrondverlichting automatisch verlaagd tot 20%. Dat is een voorzorgsmaatregel om tijdelijke verkleuring van het display te voorkomen
- Wanneer de temperatuur weer normaal is, wordt de helderheid automatisch teruggezet naar de eerder ingestelde waarde.

### Automatische uitschakeling

In het menu automatische uitschakeling kan de tijd worden ingesteld waarna het systeem automatisch wordt uitgeschakeld wanneer het niet in gebruik is.

### Trillingsfeedback

In het menu Trillingsfeedback kan de trilling als feedback van het bedieningselement worden ingesteld. De volgende instellingen zijn beschikbaar:

Keuze	Beschrijving
Uit	Geen trillingsfeedback
Aan	Elke druk op een toets en elke actieve melding genereert een trillingsfeedback
Alleen bij meldingen	Alleen bij meldingen wordt een trillingsfeedback gegenereerd

### Motoruitschakeling tijdens het remmen (alleen s-pedelec)

In het menu Motoruitschakeling tijdens het remmen kun je kiezen of de motorondersteuning tijdens het remmen automatisch moet worden uitgeschakeld.

Deze functie is alleen beschikbaar voor s-pedelec.

### Menu overlay uitschakelen (alleen FIT Remote Display)

In het menu Menuweergave uitschakelen kun je kiezen of je tijdens het rijden bij het schakelen tussen de hoofdschermen het selectiescherm wilt weergeven of dat je direct tussen de hoofdschermen wilt schakelen.

Deze functie is alleen beschikbaar op het Remote-display.

### Begrenzing van de ondersteuningssnelheid

In het menu Begrenzing van de ondersteuningssnelheid kan worden ingesteld tot welke snelheid de motorondersteuning actief moet zijn.

**Menu – Laden**

In het menu Laden kan de gewenste laadmodus en de LONG-LIFE modus van de accu worden ingesteld.

Laadmodus	Beschrijving
Normaal laden	Normaal laden
Snelladen	Snelladen
Long Life Mode	Als de accu in de Long Life Mode wordt gebruikt, is er iets minder capaciteit beschikbaar. In ruil daarvoor wordt het capaciteitsbehoud van de accu verbeterd. De Long Life Mode is beschikbaar voor zowel normaal als snelladen.

**Menu – Bandenspanning** (beschikbaar als er bandenspanningssensoren zijn geïnstalleerd)

In dit menu kun je de instellingen voor je bandenspanningssensoren aanpassen.

**Drukeenheid**

Wijzig de drukeenheid naar wens in bar of psi.

**Voor**

Stel de minimale en normale spanning voor de voorband in.

De huidige spanning wordt weergegeven als een getal en in een staafdiagram om je optimaal te ondersteunen bij het oppompen van je banden.

**Achter**

Stel de minimale en normale spanning voor de achterband in.

De huidige spanning wordt weergegeven als een getal en in een staafdiagram om je te helpen precies de juiste spanning te bereiken bij het oppompen.

**Menu – Meldingen**

In het menu Meldingen kan de lijst met actuele foutmeldingen worden bekeken.

**Menu – About**

Het menu About toont de softwareversie en instellingen van de afzonderlijke systeemcomponenten. Bij de motor wordt bijvoorbeeld het maximale koppel weergegeven en of er een motorupgrade is geactiveerd.

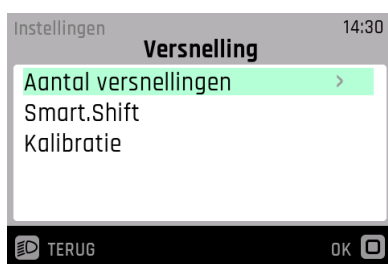
**8.4 INSTELLINGEN E-SHIFT****8.4.1 PINION MGU/E-SHIFT**

- Schakeling – keuze van de schakelrichting voor de omhoog/omlaag-toets op de FIT Remote E-Shift op de Pinion TE1 E-Trigger of vergelijkbaar.
- Smart.Shift – je MGU beschikt over de Pinion Smart.Shift-technologie. Die schakelt de interne versnelling in een fractie van een seconde elektrisch. Hierbij heb je de keuze tussen verschillende schakelinstellingen.
- Kalibratie – kalibratie van de versnelling (moet na een dienovereenkomstige foutmelding worden uitgevoerd).

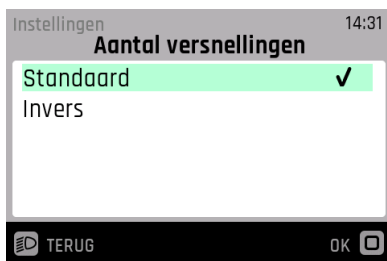

- Hier kun je de toetsbezetting van de schakeleenheid op het stuur voor op- en terugschakelen naar wens wijzigen.

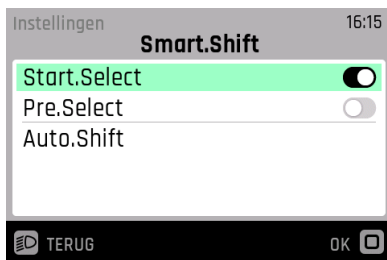

Met Pinion kun je in elke situatie snel en nauwkeurig schakelen. Met de Smart.Shift-technologie kun je verschillende elektrische schakelmodi gebruiken:

- Schakel ofwel handmatig en stel je startversnelling in met **Start.Select** of schakel halfautomatisch met **Pre.Select** als je niet trapt.
- Met **Auto.Shift** schakelt de MGU volledig automatisch voor je in elke situatie, ook onder trapbelasting.  
Via de menu-optie **Auto.Shift** kun je het automatische schakelsysteem aan je persoonlijke behoeften aanpassen.



#### AANWIJZING

Om per situatie te kunnen bepalen wanneer je volledig automatisch wilt schakelen, activeer je de functie **Auto.Shift** niet in het menu, maar direct door de voorste hendel van de Pinion TE1 E-Trigger iets langer (3 seconden) in te drukken resp. door de A-toets op de FIT Remote E-Shift in te drukken.

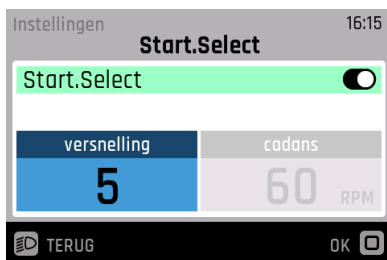

- Door de activering van **Start.Select** kun je de versnelling vastleggen die automatisch wordt ingesteld als je stopt. Dit maakt energiebesparend starten mogelijk.

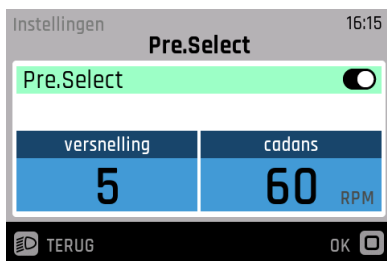

- Tijdens het rijden stelt **Pre.Select** automatisch de versnelling in die bij je snelheid past. Bijvoorbeeld om op vloeiende trailpassages altijd in de juiste versnelling te zitten zonder trappen en handmatig schakelen. Bij het stoppen houdt **Pre.Select** rekening met de hier ingestelde versnelling.
- Voer hier je doeltrapfrequentie (cadans) in.



#### AANWIJZING

**Pre.Select** schakelt nooit over naar een versnelling die kleiner is dan de versnelling die je hier hebt ingesteld en die ook wordt gebruikt voor het wegrijden.

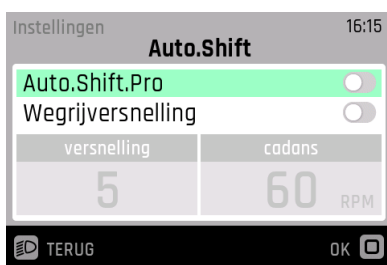

- In de **Auto.Shift**-modus schakelt de MGU op basis van een vooraf ingestelde gewenste cadans ook tijdens het trappen naar de juiste versnelling. De gewenste cadans kun je bij een geactiveerde **Auto.Shift**-functie via de twee toetsen van de bedieningseenheid (bijv. Pinion TE1 E-Trigger of FIT Remote E-Shift) in stappen van 5 verhogen resp. verlagen. Op het display wordt **Auto.Shift** met «A» in plaats van met de gebruikelijke versnellingsindicatie weergegeven. Als je de cadans op de bedieningseenheid wijzigt, wordt dit tijdelijk in het weergaveveld voor de versnelling op het display getoond.



#### AANWIJZING

Om per situatie te kunnen bepalen wanneer je volledig automatisch wilt schakelen, activeer je de functie **Auto.Shift** niet in het menu, maar direct door de voorste hendel van de Pinion TE1 E-Trigger iets langer (3 seconden) in te drukken resp. door de A-toets op de FIT Remote E-Shift in te drukken.

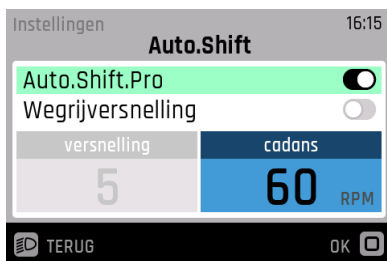

- Hier kun je **Auto.Shift.Pro** activeren waardoor handmatig schakelen ook met een actief automatisch schakelsysteem mogelijk is. Op het display wordt de **Auto.Shift.Pro**-modus met «A+» in plaats van met de gebruikelijke versnellingsindicatie weergegeven. Met **Auto.Shift.Pro** kun je de shifting buttons (bijv. Pinion TE1 E-Trigger resp. FIT Remote E-Shift) net als in de handmatige modus voor het schakelen gebruiken. Dat wil zeggen dat je de schakelknoppen niet meer zoals bij de normale Auto.Shift voor het instellen van de cadans gebruikt, maar in plaats daarvan het automatische schakelsysteem opheft om in elke situatie handmatig direct de gewenste versnelling te kunnen instellen. Als je handmatig schakelt in de **Auto.Shift.Pro**-modus, registreert het systeem je huidige cadans en past het automatisch schakelen aan de actuele voorkeur aan.
- Leg je favoriete cadans hier vast. Het automatische schakelsysteem wordt door **Auto.Shift.Pro** op deze cadans ingesteld totdat je voor het eerst handmatig een andere versnelling kiest. Als je tijdens het rijden terug wilt keren naar de deze cadans, kun je dit doen door de achterhendel van de Pinion TE1 E-Trigger iets langer (3 seconden) in te drukken.
- **Auto.Shift.Pro** werd voor sportief en dynamisch fietsen ontwikkeld en schakelt eveneens altijd automatisch naar de bij jouw cadans passende versnelling.



#### AANWIJZING

Overschakelen naar de oorspronkelijke cadansinstelling is alleen mogelijk met de Pinion TE1 E-Trigger en niet met de FIT Remote E-Shift.

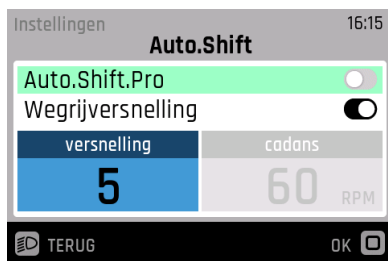

- **Auto.Shift** en **Auto.Shift.Pro** is standaard altijd de startversnelling actief. Dat betekent dat je e-bike tijdens het stoppen automatisch naar deze versnelling overschakelt die je hier kunt vastleggen. Als je de startversnelling deactiveert, schakelt **Auto.Shift** resp. **Auto.Shift.Pro** bij het stoppen naar de eerste versnelling.

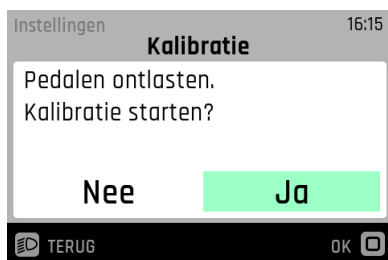

- Als bijvoorbeeld de cranks zijn gedemonteerd of in het onwaarschijnlijke geval dat het systeem waarden verliest, kan dit invloed hebben op het schakel- of rijgedrag. Hier kun je de kalibratie starten. Op het display wordt je stap voor stap door de kalibratie geleid.
- Volg de instructies op het display en start de kalibratie. Belast de pedalen niet tijdens het kalibreren.



- Kalibratie wordt uitgevoerd.

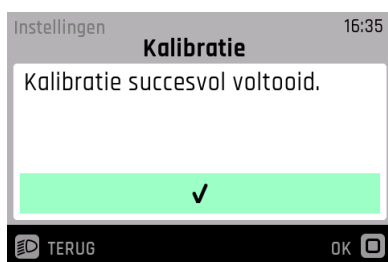

- Kalibratie succesvol beëindigd.

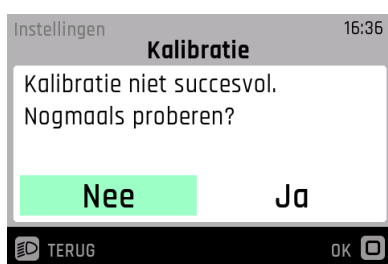

- Kalibratie is mislukt.

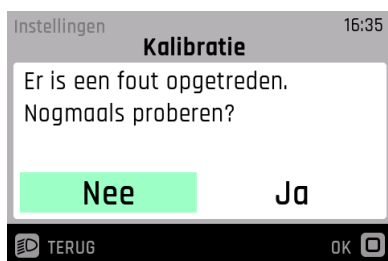

- Er is een fout opgetreden tijdens de kalibratie.

## 9 STORINGSMELDINGEN

### 9.1 ALGEMEEN

De onderdelen van het e-bike-systeem worden tijdens het gebruik en het opladen continu bewaakt op storingen. Wanneer een storing wordt gedetecteerd, wordt de storingscode op het display weergegeven. Druk op de tuimelschakelaar om de storing te bevestigen en het display te laten terugkeren naar de standaardweergave. Kan de storing niet worden bevestigd, moet deze aan de hand van de tabel in hoofdstuk 9.3.1 worden verholpen of moet contact worden opgenomen met de dealer. Afhankelijk van de storingscode wordt de ondersteuning zo nodig automatisch gestopt. Wanneer de motor geen ondersteuning meer levert, kan de e-bike nog worden gebruikt als gewone fiets. Een storing kan aan de hand van de getoonde categorie en de getoonde code eenduidig worden toegewezen. Daarnaast wordt ook nog een tekst getoond, die wijst op de storingscategorie.

### 9.2 STATUS-LED OP BEDIENING EN DISPLAY

De bediening en het display zijn beide voorzien van een status-LED om fouttoestanden weer te geven. De LED van de bediening bevindt zich in de tuimelschakelaar, bij het display Compact linksboven en bij het display Comfort rechtsboven.

De status wordt in onderstaande tabel toegelicht:

Kleur	Knipperpatroon	Status
Groen	Brandt continu	Het systeem moet bij de dealer worden aangesloten op de Maintenance Tool.
Rood	Brandt continu	Start het systeem opnieuw op. Wanneer de status-LED opnieuw rood gaat branden, moet de component door de dealer worden vervangen.
Rood	Knipperend	Start het systeem opnieuw op. Wanneer de status-LED opnieuw rood knippert, moet de component door de dealer worden vervangen.

### 9.3 INFORMATIE/FOUTMELDING OP HET DISPLAY

Er zijn vier types foutmeldingen:

Type	Weergave	Effect
Informatie	Witte cirkel met zwarte i	Motorondersteuning beschikbaar Je kunt de melding bevestigen door op de tuimelschakelaar te drukken.
Waarschuwing	Witte driehoek met zwart uitroepteken	Motorondersteuning beschikbaar Je kunt de melding bevestigen door op de tuimelschakelaar te drukken.
Fout	Oranje driehoek met zwart uitroepteken	Geen motorondersteuning beschikbaar De motorondersteuning is pas weer beschikbaar als de fout is verholpen.
Kritieke fout	Oranje driehoek met zwart uitroepteken en de tuimelschakelaar licht rood op	Geen motorondersteuning beschikbaar De motorondersteuning is pas weer beschikbaar als de fout is verholpen en het systeem opnieuw is opgestart.

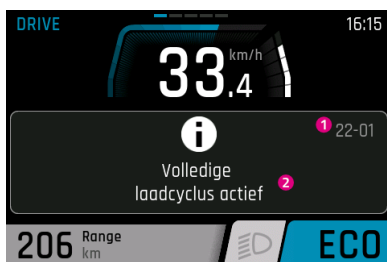
**INFORMATIE**

1. Foutcode
2. Waarschuwing/aanbevolen actie

**WAARSCHUWING**

1. Foutcode
2. Waarschuwing/aanbevolen actie

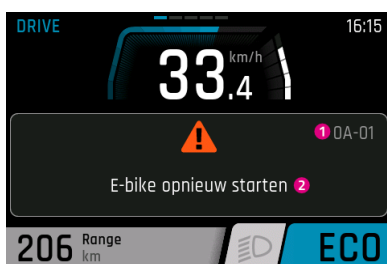
**FOUT/KRITISCHE FOUT**

1. Foutcode
2. Waarschuwing/aanbevolen actie

### 9.3.1 STORINGSTABEL

Wanneer de beide laatste posities zijn vermeld met «xx» als plaatshouder, zijn deze bedoeld voor de dealer als aanvullende informatie voor de storingsanalyse.

#### 0A-xx tot 2B-xx

Foutcode	Foutbeschrijving	Actie/beperking
0A-01, 0B-01	Remote-Motor communicatiefout	<ol style="list-style-type: none"> <li>1. Systeem opnieuw inschakelen.</li> <li>2. Als het probleem zich blijft voordoen, contact opnemen met de dealer.</li> </ol>
0A-02, 0B-02	Remote-display communicatiefout	<ol style="list-style-type: none"> <li>1. Systeem opnieuw inschakelen.</li> <li>2. Systeem uitschakelen.</li> <li>3. Display uit houder verwijderen, contacten controleren en indien nodig reinigen.</li> <li>4. Display terugplaatsen en systeem inschakelen.</li> <li>5. Als het probleem zich blijft voordoen, contact opnemen met de dealer.</li> </ol>
0A-03, 0A-04, 0A-05, 0A-06, 0B-03, 0B-04, 0B-05, 0B-06	Remote-accu communicatiefout	<ol style="list-style-type: none"> <li>1. Systeem opnieuw inschakelen.</li> <li>2. Systeem uitschakelen.</li> <li>3. Accu uit houder verwijderen, contacten controleren en indien nodig reinigen.</li> <li>4. Accu terugplaatsen en systeem inschakelen.</li> <li>5. Als het probleem zich blijft voordoen, contact opnemen met de dealer.</li> </ol>
0A-07, 0B-07	Remote-Speednode communicatiefout	<ol style="list-style-type: none"> <li>1. Systeem opnieuw inschakelen.</li> <li>2. Als het probleem zich blijft voordoen, contact opnemen met de dealer.</li> </ol>
0A-08, 0B-08	Remote-versnelling communicatiefout	<ol style="list-style-type: none"> <li>1. Systeem opnieuw inschakelen.</li> <li>2. Als het probleem zich blijft voordoen, contact opnemen met de dealer.</li> </ol>
0A-0A, 0B-0A	Remote-oplader communicatiefout	<ol style="list-style-type: none"> <li>1. Systeem opnieuw inschakelen.</li> <li>2. Systeem uitschakelen.</li> <li>3. Oplader van systeem en contactdoos losnemen.</li> <li>4. Wachten tot status-led is gedoofd.</li> <li>5. Stekkercontacten van e-bike en oplader controleren en indien nodig reinigen.</li> <li>6. Oplader weer op contactdoos aansluiten.</li> <li>7. Oplader weer op systeem aansluiten en systeem inschakelen.</li> <li>8. Als het probleem zich blijft voordoen, contact opnemen met de dealer.</li> </ol>
0A-0B, 0B-0B	Remote-slot communicatiefout	<ol style="list-style-type: none"> <li>1. Systeem opnieuw inschakelen.</li> <li>2. Als het probleem zich blijft voordoen, contact opnemen met de dealer.</li> </ol>
0C-00	Remote identificatiefout	<ol style="list-style-type: none"> <li>1. Systeem opnieuw inschakelen.</li> <li>2. Als het probleem zich blijft voordoen, contact opnemen met de dealer.</li> </ol>
0C-01	Remote-motor identificatiefout	<ol style="list-style-type: none"> <li>1. Systeem opnieuw inschakelen.</li> <li>2. Als het probleem zich blijft voordoen, contact opnemen met de dealer.</li> </ol>

<b>Foutcode</b>	<b>Foutbeschrijving</b>	<b>Actie/beperking</b>
OC-02	Remote-display identificatiefout	<ol style="list-style-type: none"> <li>1. Systeem opnieuw inschakelen.</li> <li>2. Systeem uitschakelen.</li> <li>3. Display uit houder verwijderen, contacten controleren en indien nodig reinigen.</li> <li>4. Display terugplaatsen en systeem inschakelen.</li> <li>5. Als het probleem zich blijft voordoen, contact opnemen met de dealer.</li> </ol>
OC-03, OC-04, OC-05, OC-06	Remote-accu identificatiefout	<ol style="list-style-type: none"> <li>1. Systeem opnieuw inschakelen.</li> <li>2. Systeem uitschakelen.</li> <li>3. Accu uit houder verwijderen, contacten controleren en indien nodig reinigen.</li> <li>4. Accu terugplaatsen en systeem inschakelen.</li> <li>5. Als het probleem zich blijft voordoen, contact opnemen met de dealer.</li> </ol>
OC-07	Remote-Speednode identificatiefout	<ol style="list-style-type: none"> <li>1. Systeem opnieuw inschakelen.</li> <li>2. Als het probleem zich blijft voordoen, contact opnemen met de dealer.</li> </ol>
OC-08	Remote-versnelling identificatiefout	<ol style="list-style-type: none"> <li>1. Systeem opnieuw inschakelen.</li> <li>2. Als het probleem zich blijft voordoen, contact opnemen met de dealer.</li> </ol>
OC-0A	Remote-oplader identificatiefout	<ol style="list-style-type: none"> <li>1. Systeem opnieuw inschakelen.</li> <li>2. Systeem uitschakelen.</li> <li>3. Oplader van systeem en contactdoos losnemen.</li> <li>4. Wachten tot status-led is gedoofd.</li> <li>5. Stekkercontacten van e-bike en oplader controleren en indien nodig reinigen.</li> <li>6. Oplader weer op contactdoos aansluiten.</li> <li>7. Oplader weer op systeem aansluiten en systeem inschakelen.</li> <li>8. Als het probleem zich blijft voordoen, contact opnemen met de dealer.</li> </ol>
OC-0B	Remote-slot identificatiefout	<ol style="list-style-type: none"> <li>1. Systeem opnieuw inschakelen.</li> <li>2. Als het probleem zich blijft voordoen, contact opnemen met de dealer.</li> </ol>
OD-01	Motor verificatiefout	<ol style="list-style-type: none"> <li>1. Systeem opnieuw inschakelen.</li> <li>2. Als het probleem zich blijft voordoen, contact opnemen met de dealer.</li> </ol>
OD-02	Display verificatiefout	<ol style="list-style-type: none"> <li>1. Systeem opnieuw inschakelen.</li> <li>2. Systeem uitschakelen.</li> <li>3. Display uit houder verwijderen, contacten controleren en indien nodig reinigen.</li> <li>4. Display terugplaatsen en systeem inschakelen.</li> <li>5. Als het probleem zich blijft voordoen, contact opnemen met de dealer.</li> </ol>
OD-03, OD-04, OD-05, OD-06	Accu verificatiefout	<ol style="list-style-type: none"> <li>1. Systeem opnieuw inschakelen.</li> <li>2. Systeem uitschakelen.</li> <li>3. Accu uit houder verwijderen, contacten controleren en indien nodig reinigen.</li> <li>4. Accu terugplaatsen en systeem inschakelen.</li> <li>5. Als het probleem zich blijft voordoen, contact opnemen met de dealer.</li> </ol>
OD-07	Speednode verificatiefout	<ol style="list-style-type: none"> <li>1. Systeem opnieuw inschakelen.</li> <li>2. Als het probleem zich blijft voordoen, contact opnemen met de dealer.</li> </ol>

<b>Foutcode</b>	<b>Foutbeschrijving</b>	<b>Actie/beperking</b>
OD-08	Versnelling verificatiefout	<ol style="list-style-type: none"> <li>1. Systeem opnieuw inschakelen.</li> <li>2. Als het probleem zich blijft voordoen, contact opnemen met de dealer.</li> </ol>
OD-0A	Oplader verificatiefout	<ol style="list-style-type: none"> <li>1. Systeem opnieuw inschakelen.</li> <li>2. Systeem uitschakelen.</li> <li>3. Oplader van systeem en contactdoos losnemen.</li> <li>4. Wachten tot status-led is gedoofd.</li> <li>5. Stekkercontacten van e-bike en oplader controleren en indien nodig reinigen.</li> <li>6. Oplader weer op contactdoos aansluiten.</li> <li>7. Oplader weer op systeem aansluiten en systeem inschakelen.</li> <li>8. Als het probleem zich blijft voordoen, contact opnemen met de dealer.</li> </ol>
OD-0B	Slot verificatiefout	<ol style="list-style-type: none"> <li>1. Systeem opnieuw inschakelen.</li> <li>2. Als het probleem zich blijft voordoen, contact opnemen met de dealer.</li> </ol>
OE-xx	Remote verificatiefout	<ol style="list-style-type: none"> <li>1. Systeem opnieuw inschakelen.</li> <li>2. Als het probleem zich blijft voordoen, contact opnemen met de dealer.</li> </ol>
OF-00	Updatefout Remote	<ol style="list-style-type: none"> <li>1. Systeem opnieuw inschakelen.</li> <li>2. Als het probleem zich blijft voordoen, contact opnemen met de dealer.</li> </ol>
OF-01	Updatefout motor	<ol style="list-style-type: none"> <li>1. Systeem opnieuw inschakelen.</li> <li>2. Als het probleem zich blijft voordoen, contact opnemen met de dealer.</li> </ol>
OF-02	Updatefout display	<ol style="list-style-type: none"> <li>1. Systeem opnieuw inschakelen.</li> <li>2. Systeem uitschakelen.</li> <li>3. Display uit houder verwijderen, contacten controleren en indien nodig reinigen.</li> <li>4. Display terugplaatsen en systeem inschakelen.</li> <li>5. Als het probleem zich blijft voordoen, contact opnemen met de dealer.</li> </ol>
OF-03, OF-04, OF-05, OF-06	Updatefout accu	<ol style="list-style-type: none"> <li>1. Systeem opnieuw inschakelen.</li> <li>2. Systeem uitschakelen.</li> <li>3. Accu uit houder verwijderen, contacten controleren en indien nodig reinigen.</li> <li>4. Accu terugplaatsen en systeem inschakelen.</li> <li>5. Als het probleem zich blijft voordoen, contact opnemen met de dealer.</li> </ol>
OF-07	Updatefout Speednode	<ol style="list-style-type: none"> <li>1. Systeem opnieuw inschakelen.</li> <li>2. Als het probleem zich blijft voordoen, contact opnemen met de dealer.</li> </ol>
OF-08	Updatefout versnelling	<ol style="list-style-type: none"> <li>1. Systeem opnieuw inschakelen.</li> <li>2. Als het probleem zich blijft voordoen, contact opnemen met de dealer.</li> </ol>

<b>Foutcode</b>	<b>Foutbeschrijving</b>	<b>Actie/beperking</b>
0F-0A	Updatefout oplader	<ol style="list-style-type: none"> <li>1. Systeem opnieuw inschakelen.</li> <li>2. Systeem uitschakelen.</li> <li>3. Oplader van systeem en contactdoos losnemen.</li> <li>4. Wachten tot status-led is gedoofd.</li> <li>5. Stekkercontacten van e-bike en oplader controleren en indien nodig reinigen.</li> <li>6. Oplader weer op contactdoos aansluiten.</li> <li>7. Oplader weer op systeem aansluiten en systeem inschakelen.</li> <li>8. Als het probleem zich blijft voordoen, contact opnemen met de dealer.</li> </ol>
0F-0B	Updatefout slot	<ol style="list-style-type: none"> <li>1. Systeem opnieuw inschakelen.</li> <li>2. Als het probleem zich blijft voordoen, contact opnemen met de dealer.</li> </ol>
10-xx	Remote softwarefout	<ol style="list-style-type: none"> <li>1. Systeem opnieuw inschakelen.</li> <li>2. Als het probleem zich blijft voordoen, contact opnemen met de dealer.</li> </ol>
11-xx	Accu-remote communicatiefout	<ol style="list-style-type: none"> <li>1. Systeem opnieuw inschakelen.</li> <li>2. Als het probleem zich blijft voordoen, contact opnemen met de dealer.</li> </ol>
12-01	Remote-motor koppelingsfout	<ol style="list-style-type: none"> <li>1. Systeem opnieuw inschakelen.</li> <li>2. Als het probleem zich blijft voordoen, contact opnemen met de dealer.</li> </ol>
12-02	Remote-display koppelingsfout	<ol style="list-style-type: none"> <li>1. Systeem opnieuw inschakelen.</li> <li>2. Systeem uitschakelen.</li> <li>3. Display uit houder verwijderen, contacten controleren en indien nodig reinigen.</li> <li>4. Display terugplaatsen en systeem inschakelen.</li> <li>5. Als het probleem zich blijft voordoen, contact opnemen met de dealer.</li> </ol>
12-03, 12-04, 12-05, 12-06	Remote-accu koppelingsfout	<ol style="list-style-type: none"> <li>1. Systeem opnieuw inschakelen.</li> <li>2. Systeem uitschakelen.</li> <li>3. Accu uit houder verwijderen, contacten controleren en indien nodig reinigen.</li> <li>4. Accu terugplaatsen en systeem inschakelen.</li> <li>5. Als het probleem zich blijft voordoen, contact opnemen met de dealer.</li> </ol>
12-07	Remote-Speednode koppelingsfout	<ol style="list-style-type: none"> <li>1. Systeem opnieuw inschakelen.</li> <li>2. Als het probleem zich blijft voordoen, contact opnemen met de dealer.</li> </ol>
12-08	Remote-versnelling koppelingsfout	<ol style="list-style-type: none"> <li>1. Systeem opnieuw inschakelen.</li> <li>2. Als het probleem zich blijft voordoen, contact opnemen met de dealer.</li> </ol>
12-0A	Remote-oplader koppelingsfout	<ol style="list-style-type: none"> <li>1. Systeem opnieuw inschakelen.</li> <li>2. Systeem uitschakelen.</li> <li>3. Oplader van systeem en contactdoos losnemen.</li> <li>4. Wachten tot status-led is gedoofd.</li> <li>5. Stekkercontacten van e-bike en oplader controleren en indien nodig reinigen.</li> <li>6. Oplader weer op contactdoos aansluiten.</li> <li>7. Oplader weer op systeem aansluiten en systeem inschakelen.</li> <li>8. Als het probleem zich blijft voordoen, contact opnemen met de dealer.</li> </ol>

<b>Foutcode</b>	<b>Foutbeschrijving</b>	<b>Actie/beperking</b>
12-0B	Remote-slot koppelingsfout	<ol style="list-style-type: none"> <li>1. Systeem opnieuw inschakelen.</li> <li>2. Als het probleem zich blijft voordoen, contact opnemen met de dealer.</li> </ol>
13-xx	Remote interne fout	<ol style="list-style-type: none"> <li>1. Systeem opnieuw inschakelen.</li> <li>2. Als het probleem zich blijft voordoen, contact opnemen met de dealer.</li> </ol>
14-xx	Remote configuratiefout	<ol style="list-style-type: none"> <li>1. Systeem opnieuw inschakelen.</li> <li>2. Als het probleem zich blijft voordoen, contact opnemen met de dealer.</li> </ol>
15-01	Remote-motor koppelingsfout	<ol style="list-style-type: none"> <li>1. Systeem opnieuw inschakelen.</li> <li>2. Als het probleem zich blijft voordoen, contact opnemen met de dealer.</li> </ol>
15-02	Remote-display koppelingsfout	<ol style="list-style-type: none"> <li>1. Systeem opnieuw inschakelen.</li> <li>2. Systeem uitschakelen.</li> <li>3. Display uit houder verwijderen, contacten controleren en indien nodig reinigen.</li> <li>4. Display terugplaatsen en systeem inschakelen.</li> <li>5. Als het probleem zich blijft voordoen, contact opnemen met de dealer.</li> </ol>
15-03, 15-04, 15-05, 15-06	Remote-accu koppelingsfout	<ol style="list-style-type: none"> <li>1. Systeem opnieuw inschakelen.</li> <li>2. Systeem uitschakelen.</li> <li>3. Accu uit houder verwijderen, contacten controleren en indien nodig reinigen.</li> <li>4. Accu terugplaatsen en systeem inschakelen.</li> <li>5. Als het probleem zich blijft voordoen, contact opnemen met de dealer.</li> </ol>
15-07	Remote-Speednode koppelingsfout	<ol style="list-style-type: none"> <li>1. Systeem opnieuw inschakelen.</li> <li>2. Als het probleem zich blijft voordoen, contact opnemen met de dealer.</li> </ol>
15-08	Remote-versnelling koppelingsfout	<ol style="list-style-type: none"> <li>1. Systeem opnieuw inschakelen.</li> <li>2. Als het probleem zich blijft voordoen, contact opnemen met de dealer.</li> </ol>
15-0A	Remote-oplader koppelingsfout	<ol style="list-style-type: none"> <li>1. Systeem opnieuw inschakelen.</li> <li>2. Systeem uitschakelen.</li> <li>3. Oplader van systeem en contactdoos losnemen.</li> <li>4. Wachten tot status-led is gedoofd.</li> <li>5. Stekkercontacten van e-bike en oplader controleren en indien nodig reinigen.</li> <li>6. Oplader weer op contactdoos aansluiten.</li> <li>7. Oplader weer op systeem aansluiten en systeem inschakelen.</li> <li>8. Als het probleem zich blijft voordoen, contact opnemen met de dealer.</li> </ol>
15-0B	Remote-slot koppelingsfout	<ol style="list-style-type: none"> <li>1. Systeem opnieuw inschakelen.</li> <li>2. Als het probleem zich blijft voordoen, contact opnemen met de dealer.</li> </ol>
16-00	Remote diefstalherkenning	<ol style="list-style-type: none"> <li>1. Systeem opnieuw inschakelen.</li> <li>2. Als het probleem zich blijft voordoen, contact opnemen met de dealer.</li> </ol>
16-01	Motor diefstalherkenning	<ol style="list-style-type: none"> <li>1. Systeem opnieuw inschakelen.</li> <li>2. Als het probleem zich blijft voordoen, contact opnemen met de dealer.</li> </ol>

<b>Foutcode</b>	<b>Foutbeschrijving</b>	<b>Actie/beperking</b>
16-02	Display diefstalherkenning	<ol style="list-style-type: none"> <li>1. Systeem opnieuw inschakelen.</li> <li>2. Systeem uitschakelen.</li> <li>3. Display uit houder verwijderen, contacten controleren en indien nodig reinigen.</li> <li>4. Display terugplaatsen en systeem inschakelen.</li> <li>5. Als het probleem zich blijft voordoen, contact opnemen met de dealer.</li> </ol>
16-03, 16-04, 16-05, 16-06	Accu diefstalherkenning	<ol style="list-style-type: none"> <li>1. Systeem opnieuw inschakelen.</li> <li>2. Systeem uitschakelen.</li> <li>3. Accu uit houder verwijderen, contacten controleren en indien nodig reinigen.</li> <li>4. Accu terugplaatsen en systeem inschakelen.</li> <li>5. Als het probleem zich blijft voordoen, contact opnemen met de dealer.</li> </ol>
16-07	Speednode diefstalherkenning	<ol style="list-style-type: none"> <li>1. Systeem opnieuw inschakelen.</li> <li>2. Als het probleem zich blijft voordoen, contact opnemen met de dealer.</li> </ol>
16-08	Versnelling diefstalherkenning	<ol style="list-style-type: none"> <li>1. Systeem opnieuw inschakelen.</li> <li>2. Als het probleem zich blijft voordoen, contact opnemen met de dealer.</li> </ol>
16-0A	Oplader diefstalherkenning	<ol style="list-style-type: none"> <li>1. Systeem opnieuw inschakelen.</li> <li>2. Systeem uitschakelen.</li> <li>3. Oplader van systeem en contactdoos losnemen.</li> <li>4. Wachten tot status-led is gedoofd.</li> <li>5. Stekkercontacten van e-bike en oplader controleren en indien nodig reinigen.</li> <li>6. Oplader weer op contactdoos aansluiten.</li> <li>7. Oplader weer op systeem aansluiten en systeem inschakelen.</li> <li>8. Als het probleem zich blijft voordoen, contact opnemen met de dealer.</li> </ol>
16-0B	Slot diefstalherkenning	<ol style="list-style-type: none"> <li>1. Systeem opnieuw inschakelen.</li> <li>2. Als het probleem zich blijft voordoen, contact opnemen met de dealer.</li> </ol>
17-00	Remote defecte componenten	<ol style="list-style-type: none"> <li>1. Systeem opnieuw inschakelen.</li> <li>2. Als het probleem zich blijft voordoen, contact opnemen met de dealer.</li> </ol>
17-01	Motor defecte componenten	<ol style="list-style-type: none"> <li>1. Systeem opnieuw inschakelen.</li> <li>2. Als het probleem zich blijft voordoen, contact opnemen met de dealer.</li> </ol>
17-02	Display defecte componenten	<ol style="list-style-type: none"> <li>1. Systeem opnieuw inschakelen.</li> <li>2. Systeem uitschakelen.</li> <li>3. Display uit houder verwijderen, contacten controleren en indien nodig reinigen.</li> <li>4. Display terugplaatsen en systeem inschakelen.</li> <li>5. Als het probleem zich blijft voordoen, contact opnemen met de dealer.</li> </ol>
17-03, 17-04, 17-05, 17-06	Accu defecte componenten	<ol style="list-style-type: none"> <li>1. Systeem opnieuw inschakelen.</li> <li>2. Systeem uitschakelen.</li> <li>3. Accu uit houder verwijderen, contacten controleren en indien nodig reinigen.</li> <li>4. Accu terugplaatsen en systeem inschakelen.</li> <li>5. Als het probleem zich blijft voordoen, contact opnemen met de dealer.</li> </ol>

<b>Foutcode</b>	<b>Foutbeschrijving</b>	<b>Actie/beperking</b>
17-07	Speednode defecte componenten	<ol style="list-style-type: none"> <li>1. Systeem opnieuw inschakelen.</li> <li>2. Als het probleem zich blijft voordoen, contact opnemen met de dealer.</li> </ol>
17-08	Versnelling defecte componenten	<ol style="list-style-type: none"> <li>1. Systeem opnieuw inschakelen.</li> <li>2. Als het probleem zich blijft voordoen, contact opnemen met de dealer.</li> </ol>
17-0A	Oplader defecte componenten	<ol style="list-style-type: none"> <li>1. Systeem opnieuw inschakelen.</li> <li>2. Systeem uitschakelen.</li> <li>3. Oplader van systeem en contactdoos losnemen.</li> <li>4. Wachten tot status-led is gedoofd.</li> <li>5. Stekkercontacten van e-bike en oplader controleren en indien nodig reinigen.</li> <li>6. Oplader weer op contactdoos aansluiten.</li> <li>7. Oplader weer op systeem aansluiten en systeem inschakelen.</li> <li>8. Als het probleem zich blijft voordoen, contact opnemen met de dealer.</li> </ol>
17-0B	Slot defecte componenten	<ol style="list-style-type: none"> <li>1. Systeem opnieuw inschakelen.</li> <li>2. Als het probleem zich blijft voordoen, contact opnemen met de dealer.</li> </ol>
18-00	Remote inschakelfout	<ol style="list-style-type: none"> <li>1. Systeem opnieuw inschakelen.</li> <li>2. Als het probleem zich blijft voordoen, contact opnemen met de dealer.</li> </ol>
18-01	Motor inschakelfout	<ol style="list-style-type: none"> <li>1. Systeem opnieuw inschakelen.</li> <li>2. Als het probleem zich blijft voordoen, contact opnemen met de dealer.</li> </ol>
18-02	Display inschakelfout	<ol style="list-style-type: none"> <li>1. Systeem opnieuw inschakelen.</li> <li>2. Systeem uitschakelen.</li> <li>3. Display uit houder verwijderen, contacten controleren en indien nodig reinigen.</li> <li>4. Display terugplaatsen en systeem inschakelen.</li> <li>5. Als het probleem zich blijft voordoen, contact opnemen met de dealer.</li> </ol>
18-03, 18-04, 18-05, 18-06	Accu inschakelfout	<ol style="list-style-type: none"> <li>1. Systeem opnieuw inschakelen.</li> <li>2. Systeem uitschakelen.</li> <li>3. Accu uit houder verwijderen, contacten controleren en indien nodig reinigen.</li> <li>4. Accu terugplaatsen en systeem inschakelen.</li> <li>5. Als het probleem zich blijft voordoen, contact opnemen met de dealer.</li> </ol>
18-07	Speednode inschakelfout	<ol style="list-style-type: none"> <li>1. Systeem opnieuw inschakelen.</li> <li>2. Als het probleem zich blijft voordoen, contact opnemen met de dealer.</li> </ol>
18-08	Versnelling inschakelfout	<ol style="list-style-type: none"> <li>1. Systeem opnieuw inschakelen.</li> <li>2. Als het probleem zich blijft voordoen, contact opnemen met de dealer.</li> </ol>

<b>Foutcode</b>	<b>Foutbeschrijving</b>	<b>Actie/beperking</b>
18-0A	Oplader inschakelfout	<ol style="list-style-type: none"> <li>1. Systeem opnieuw inschakelen.</li> <li>2. Systeem uitschakelen.</li> <li>3. Oplader van systeem en contactdoos losnemen.</li> <li>4. Wachten tot status-led is gedoofd.</li> <li>5. Stekkercontacten van e-bike en oplader controleren en indien nodig reinigen.</li> <li>6. Oplader weer op contactdoos aansluiten.</li> <li>7. Oplader weer op systeem aansluiten en systeem inschakelen.</li> <li>8. Als het probleem zich blijft voordoen, contact opnemen met de dealer.</li> </ol>
18-0B	Slot inschakelfout	<ol style="list-style-type: none"> <li>1. Systeem opnieuw inschakelen.</li> <li>2. Als het probleem zich blijft voordoen, contact opnemen met de dealer.</li> </ol>
19-xx	Remote veiligheidsfout	<ol style="list-style-type: none"> <li>1. Systeem opnieuw inschakelen.</li> <li>2. Als het probleem zich blijft voordoen, contact opnemen met de dealer.</li> </ol>
1A-01	Manipulatie herkend	<ol style="list-style-type: none"> <li>1. Montagepositie van magneet en snelheidssensor controleren.</li> <li>2. Systeem opnieuw inschakelen.</li> <li>3. Als het probleem zich blijft voordoen, contact opnemen met de dealer.</li> </ol>
1A-02	Manipulatie gedetecteerd Snelheidssensor ontbreekt	<ol style="list-style-type: none"> <li>1. Montagepositie van magneet en snelheidssensor controleren.</li> <li>2. Systeem opnieuw inschakelen.</li> <li>3. Als het probleem zich blijft voordoen, contact opnemen met de dealer.</li> </ol>
1B-xx	Systeemspanningsfout	<ol style="list-style-type: none"> <li>1. Controleren of de juiste accu is geplaatst (36V/48V).</li> <li>2. Systeem opnieuw inschakelen.</li> <li>3. Als het probleem zich blijft voordoen, contact opnemen met de dealer.</li> </ol>
1C-xx	Bluetooth module fout	<ol style="list-style-type: none"> <li>1. Systeem opnieuw inschakelen.</li> <li>2. FIT E-Bike Control (app) opnieuw starten, indien nodig updaten.</li> <li>3. Als het probleem zich blijft voordoen, contact opnemen met de dealer.</li> </ol>
1D-xx	EMS-modus actief	<ol style="list-style-type: none"> <li>1. Systeem opnieuw inschakelen.</li> <li>2. Als het probleem zich blijft voordoen, contact opnemen met de dealer.</li> </ol>
1E-xx	OEM-modus actief	<ol style="list-style-type: none"> <li>1. Systeem opnieuw inschakelen.</li> <li>2. Als het probleem zich blijft voordoen, contact opnemen met de dealer.</li> </ol>
1F-xx	TEST-modus actief	<ol style="list-style-type: none"> <li>1. Systeem opnieuw inschakelen.</li> <li>2. Als het probleem zich blijft voordoen, contact opnemen met de dealer.</li> </ol>
20-xx	Reservemodus actief (infotekst)	<ol style="list-style-type: none"> <li>1. Accu opladen.</li> <li>2. Als het probleem zich blijft voordoen, contact opnemen met de dealer.</li> </ol>
21-xx	Slot fout	<ol style="list-style-type: none"> <li>1. Systeem opnieuw inschakelen.</li> <li>2. Als het probleem zich blijft voordoen, contact opnemen met de dealer.</li> </ol>

<b>Foutcode</b>	<b>Foutbeschrijving</b>	<b>Actie/beperking</b>
22-xx	Vollaadcyclus actief	Informatie: Voor kalibratie wordt de accu ondanks de Long Life-modus 100% opgeladen.
23-09	Bandenspanningssensor fout Accu zwak vooraan	Sensor moet snel worden vervangen, contact opnemen met de dealer.
23-0A	Bandenspanningssensor fout Accu zwak achteraan	Sensor moet snel worden vervangen, contact opnemen met de dealer.
23-0B	Bandenspanningssensor fout Accu zwak vooraan rechts	Sensor moet snel worden vervangen, contact opnemen met de dealer.
23-0C	Bandenspanningssensor fout Accu zwak achteraan rechts	Sensor moet snel worden vervangen, contact opnemen met de dealer.
23-xx	Bandenspanningssensor Fout	Sensor moet mogelijk worden vervangen, contact opnemen met de dealer.
24-01	Oplader multi-accu fout	<ol style="list-style-type: none"> <li>1. Elke accu afzonderlijk opladen.</li> <li>2. Software-update van de oplader laten uitvoeren bij dealer.</li> </ol>
25-xx	1-Wire communication error	<ol style="list-style-type: none"> <li>1. Systeem opnieuw inschakelen.</li> <li>2. Als het probleem zich blijft voordoen, contact opnemen met de dealer.</li> </ol>
26-xx	Battery Lock (ABUS) fout	<ol style="list-style-type: none"> <li>1. Systeem opnieuw inschakelen.</li> <li>2. Als het probleem zich blijft voordoen, contact opnemen met de dealer.</li> </ol>

**29-xx tot 47-xx**

<b>Foutcode</b>	<b>Foutbeschrijving</b>	<b>Actie/beperking</b>
29-xx	Display communicatiefout	<ol style="list-style-type: none"> <li>1. Systeem opnieuw inschakelen.</li> <li>2. Als het probleem zich blijft voordoen, contact opnemen met de dealer.</li> </ol>
2A-xx	Display softwarefout	<ol style="list-style-type: none"> <li>1. Systeem opnieuw inschakelen.</li> <li>2. Systeem uitschakelen.</li> <li>3. Display uit houder verwijderen, contacten controleren en indien nodig reinigen.</li> <li>4. Display terugplaatsen en systeem inschakelen.</li> <li>5. Als het probleem zich blijft voordoen, contact opnemen met de dealer.</li> </ol>
2B-xx	Display verificatiefout	<ol style="list-style-type: none"> <li>1. Systeem opnieuw inschakelen.</li> <li>2. Systeem uitschakelen.</li> <li>3. Display uit houder verwijderen, contacten controleren en indien nodig reinigen.</li> <li>4. Display terugplaatsen en systeem inschakelen.</li> <li>5. Als het probleem zich blijft voordoen, contact opnemen met de dealer.</li> </ol>
2C-xx	Display interne fout	<ol style="list-style-type: none"> <li>1. Systeem opnieuw inschakelen.</li> <li>2. Als het probleem zich blijft voordoen, contact opnemen met de dealer.</li> </ol>

<b>Foutcode</b>	<b>Foutbeschrijving</b>	<b>Actie/beperking</b>
2D-xx	Display identificatiefout	<ol style="list-style-type: none"> <li>1. Systeem opnieuw inschakelen.</li> <li>2. Systeem uitschakelen.</li> <li>3. Display uit houder verwijderen, contacten controleren en indien nodig reinigen.</li> <li>4. Display terugplaatsen en systeem inschakelen.</li> <li>5. Als het probleem zich blijft voordoen, contact opnemen met de dealer.</li> </ol>
2E-01	Display oververhit Helderheid van het scherm wordt verminderd	<ol style="list-style-type: none"> <li>1. Display afkoelen door te rijden.</li> <li>2. Display beschermen tegen direct zonlicht.</li> </ol>

**48-xx 66-xx (Pinion)**

<b>Foutcode</b>	<b>Foutbeschrijving</b>	<b>Actie/beperking</b>
48-xx	Motor communicatiefout	<ol style="list-style-type: none"> <li>1. Stekkercontacten van accu en fiets controleren en indien nodig reinigen.</li> <li>2. Systeem opnieuw inschakelen.</li> <li>3. Als het probleem zich blijft voordoen, contact opnemen met de dealer.</li> </ol>
49-07	Motorstoring E-bike accu niet klaar	<ol style="list-style-type: none"> <li>1. Systeem uitschakelen.</li> <li>2. Accu verwijderen.</li> <li>3. Stekkercontacten van accu en fiets controleren en indien nodig reinigen.</li> <li>4. Accu plaatsen.</li> <li>5. Systeem opnieuw inschakelen.</li> <li>6. Als het probleem zich blijft voordoen, contact opnemen met de dealer.</li> </ol>
49-09, 49-0A	Motorfout	<ol style="list-style-type: none"> <li>1. Controleren of één of beide triggertoetsen constant worden ingedrukt, zo ja: Toetsen ontlasten.</li> <li>2. Systeem opnieuw inschakelen.</li> <li>3. Als het probleem zich blijft voordoen, contact opnemen met de dealer.</li> </ol>
49-0B	Motorstoring Rondselwissel gedetecteerd	<ol style="list-style-type: none"> <li>1. Systeem opnieuw inschakelen.</li> <li>2. Als het probleem zich blijft voordoen, contact opnemen met de dealer.</li> </ol>
49-0C	Motorfout Manipulatie gedetecteerd	<ol style="list-style-type: none"> <li>1. Montagepositie van magneet en snelheidssensor controleren.</li> <li>2. Kalibratie starten via het display-schakelmenu (volg de instructies).</li> <li>3. Systeem opnieuw inschakelen.</li> <li>4. Als het probleem zich blijft voordoen, contact opnemen met de dealer.</li> </ol>
49-0D	Motorfout	<ol style="list-style-type: none"> <li>1. Systeem opnieuw inschakelen.</li> <li>2. Lichtkabels en lampen op kortsluiting controleren; geïnstalleerde lamp op compatibiliteit met de fiets controleren en vervangen indien nodig.</li> <li>3. Als het probleem zich blijft voordoen, contact opnemen met de dealer.</li> </ol>

<b>Foutcode</b>	<b>Foutbeschrijving</b>	<b>Actie/beperking</b>
49-xx	Motorfout	<ol style="list-style-type: none"> <li>1. Systeem opnieuw inschakelen.</li> <li>2. Als het probleem zich blijft voordoen, contact opnemen met de dealer.</li> </ol>
4A-xx	Motor temperatuurfout	<ol style="list-style-type: none"> <li>1. Systeem uitschakelen.</li> <li>2. Motor laten afkoelen en indien nodig ventilatiesleuven bij de motor reinigen.</li> <li>3. Systeem inschakelen.</li> <li>4. Als het probleem zich blijft voordoen, contact opnemen met de dealer.</li> </ol>
4B-xx	Motor speedsensorfout	<ol style="list-style-type: none"> <li>1. Systeem opnieuw inschakelen.</li> <li>2. Montagepositie van magneet en snelheidssensor controleren.</li> <li>3. Als het probleem zich blijft voordoen, contact opnemen met de dealer.</li> </ol>
4C-xx	Motor koppelsensorfout	<ol style="list-style-type: none"> <li>1. Systeem opnieuw inschakelen zonder op de pedalen te drukken.</li> <li>2. Als het probleem zich blijft voordoen, contact opnemen met de dealer.</li> </ol>
4D-03	Schakelfout Pedalen ontlasten	<ol style="list-style-type: none"> <li>1. Pedalen ontlasten, zodat de fiets kan schakelen in de vereiste versnelling voor loopondersteuning, 3 seconden wachten.</li> <li>2. Systeem opnieuw inschakelen zonder op de pedalen te drukken.</li> <li>3. Kalibratie starten via het display-schakelmenu (volg de instructies).</li> <li>4. Als het probleem zich blijft voordoen, contact opnemen met de dealer.</li> </ol>
4D-08	Schakelfout Stoppen, pedalen ontlasten	<ol style="list-style-type: none"> <li>1. Fiets stoppen, pedalen ontlasten, 3 seconden wachten.</li> <li>2. Systeem opnieuw inschakelen zonder op de pedalen te drukken.</li> <li>3. Kalibratie starten via het display-schakelmenu (volg de instructies).</li> <li>4. Als het probleem zich blijft voordoen, contact opnemen met de dealer.</li> </ol>
4D-11	Schakelfout Schakelen voor 1 min vergrendeld	<ol style="list-style-type: none"> <li>1. 1 minuut wachten.</li> <li>2. Systeem opnieuw inschakelen.</li> <li>3. Kalibratie starten via het display-schakelmenu (volg de instructies).</li> <li>4. Als het probleem zich blijft voordoen, contact opnemen met de dealer.</li> </ol>
4D-xx	Schakelfout	<ol style="list-style-type: none"> <li>1. Pedalen ontlasten, 3 seconden wachten.</li> <li>2. Systeem opnieuw inschakelen zonder op de pedalen te drukken.</li> <li>3. Kalibratie starten via het display-schakelmenu (volg de instructies).</li> <li>4. Als het probleem zich blijft voordoen, contact opnemen met de dealer.</li> </ol>
4E-xx	Motor cadanssensorfout	<ol style="list-style-type: none"> <li>1. Systeem opnieuw inschakelen.</li> <li>2. Als het probleem zich blijft voordoen, contact opnemen met de dealer.</li> </ol>
4F-xx	Motor verificatiefout	<ol style="list-style-type: none"> <li>1. Systeem opnieuw inschakelen.</li> <li>2. Als het probleem zich blijft voordoen, contact opnemen met de dealer.</li> </ol>

<b>Foutcode</b>	<b>Foutbeschrijving</b>	<b>Actie/beperking</b>
51-01, 51-02	Motor spanningsfout e-bike accu spanningsfout	<ol style="list-style-type: none"> <li>1. Systeem opnieuw inschakelen.</li> <li>2. Verlichting en bijbehorende kabels controleren op beschadigingen.</li> <li>3. Als het probleem zich blijft voordoen, contact opnemen met de dealer.</li> </ol>
52-xx	Motor hoeksensorfout	<ol style="list-style-type: none"> <li>1. Systeem opnieuw inschakelen.</li> <li>2. Als het probleem zich blijft voordoen, contact opnemen met de dealer.</li> </ol>
53-xx	Motor softwarefout	<ol style="list-style-type: none"> <li>1. Systeem opnieuw inschakelen.</li> <li>2. Als het probleem zich blijft voordoen, contact opnemen met de dealer.</li> </ol>

**67-xx tot 85-xx en FF-xx**

<b>Foutcode</b>	<b>Foutbeschrijving</b>	<b>Actie/beperking</b>
67-01, 67-03, 67-06, 67-12	Accu spanningsfout	<ol style="list-style-type: none"> <li>1. Systeem opnieuw inschakelen.</li> <li>2. Als het probleem zich blijft voordoen, contact opnemen met de dealer.</li> </ol>
67-02, 67-07, 67-08, 67-09, 67-13	Accu spanningsfout	<ol style="list-style-type: none"> <li>1. Accu aansluiten op de oplader.</li> <li>2. Systeem opnieuw inschakelen.</li> <li>3. Als het probleem zich blijft voordoen, contact opnemen met de dealer.</li> </ol>
67-05, 67-0A, 67-0B, 67-11, 67-15	Accu spanningsfout	<ol style="list-style-type: none"> <li>1. Systeem opnieuw inschakelen.</li> <li>2. Als het probleem zich blijft voordoen, contact opnemen met de dealer.</li> </ol>
68-01, 68-05, 68-06, 68-07, 68-09, 68-16, 68-17, 68-18, 68-19, 68-1A	Accu stroomfout ontlaadfout	<ol style="list-style-type: none"> <li>1. Systeem uitschakelen.</li> <li>2. Accu verwijderen.</li> <li>3. Accu opnieuw plaatsen.</li> <li>4. Systeem inschakelen.</li> <li>5. Als het probleem zich blijft voordoen, contact opnemen met de dealer.</li> </ol>
68-02, 68-03, 68-08, 68-0A	Accu stroomfout oplaadfout	<ol style="list-style-type: none"> <li>1. Oplader losmaken van de accu.</li> <li>2. Oplader opnieuw aansluiten en laadproces starten.</li> <li>3. Als het probleem zich blijft voordoen, contact opnemen met de dealer.</li> </ol>
68-04, 68-11, 68-12	Accu stroomfout kortsluiting	<ol style="list-style-type: none"> <li>1. Systeem uitschakelen.</li> <li>2. Accu verwijderen.</li> <li>3. Accu opnieuw plaatsen.</li> <li>4. Systeem inschakelen.</li> <li>5. Als het probleem zich blijft voordoen, contact opnemen met de dealer.</li> </ol>
68-0B, 68-13	Accu stroomfout overstroomfout	<ol style="list-style-type: none"> <li>1. Systeem uitschakelen.</li> <li>2. Accu verwijderen.</li> <li>3. Accu opnieuw plaatsen.</li> <li>4. Systeem inschakelen.</li> <li>5. Als het probleem zich blijft voordoen, contact opnemen met de dealer.</li> </ol>

<b>Foutcode</b>	<b>Foutbeschrijving</b>	<b>Actie/beperking</b>
68-14	Accu stroomfout startfout	<ol style="list-style-type: none"> <li>1. Systeem uitschakelen.</li> <li>2. Accu verwijderen.</li> <li>3. Accu opnieuw plaatsen.</li> <li>4. Systeem inschakelen.</li> <li>5. Als het probleem zich blijft voordoen, contact opnemen met de dealer.</li> </ol>
68-15	Accu stroomfout	<ol style="list-style-type: none"> <li>1. Systeem uitschakelen.</li> <li>2. Accu verwijderen.</li> <li>3. Accu opnieuw plaatsen.</li> <li>4. Systeem inschakelen.</li> <li>5. Als het probleem zich blijft voordoen, contact opnemen met de dealer.</li> </ol>
69-01, 69-08	Accu temperatuurfout	<ol style="list-style-type: none"> <li>1. Oplader losmaken van de accu.</li> <li>2. Accu laten afkoelen (&gt; 60 minuten).</li> <li>3. Laadproces opnieuw starten.</li> <li>4. Als het probleem zich blijft voordoen, contact opnemen met de dealer.</li> </ol>
69-02, 69-09	Accu temperatuurfout	<ol style="list-style-type: none"> <li>1. E-bike uitschakelen.</li> <li>2. Accu laten afkoelen (&gt; 60 minuten).</li> <li>3. Systeem inschakelen.</li> <li>4. Als het probleem zich blijft voordoen, contact opnemen met de dealer.</li> </ol>
69-03, 69-0C	Accu temperatuurfout	<ol style="list-style-type: none"> <li>1. Accu naar een warmere omgeving brengen.</li> <li>2. Accu laten opwarmen (&gt; 30 minuten).</li> <li>3. Laadproces opnieuw starten.</li> <li>4. Als het probleem zich blijft voordoen, contact opnemen met de dealer.</li> </ol>
69-04, 69-0D	Accu temperatuurfout	<ol style="list-style-type: none"> <li>1. Systeem wordt gebruikt onder de toegestane temperatuur.</li> <li>2. Accu laten opwarmen in een warme omgeving (&gt; 30 minuten).</li> <li>3. Systeem inschakelen.</li> <li>4. Als het probleem zich blijft voordoen, contact opnemen met de dealer.</li> </ol>
69-05, 69-0A, 69-0F, 69-11, 69-12	Accu temperatuurfout	<ol style="list-style-type: none"> <li>1. E-bike uitschakelen.</li> <li>2. Accu laten afkoelen (&gt; 60 minuten).</li> <li>3. Systeem inschakelen.</li> <li>4. Als het probleem zich blijft voordoen, contact opnemen met de dealer.</li> </ol>
69-06, 69-0B, 69-10	Accu temperatuurfout	<ol style="list-style-type: none"> <li>1. Systeem wordt gebruikt onder de toegestane temperatuur.</li> <li>2. Accu laten opwarmen in een warme omgeving (&gt; 30 minuten).</li> <li>3. Systeem inschakelen.</li> <li>4. Als het probleem zich blijft voordoen, contact opnemen met de dealer.</li> </ol>
69-13	Accu temperatuurfout	<ol style="list-style-type: none"> <li>1. Systeem inschakelen.</li> <li>2. Als het probleem zich blijft voordoen, contact opnemen met de dealer.</li> </ol>

<b>Foutcode</b>	<b>Foutbeschrijving</b>	<b>Actie/beperking</b>
6A-xx	Accu softwarefout	<ol style="list-style-type: none"> <li>1. Controleren of de juiste accu is geplaatst (36V/48V).</li> <li>2. Stekkercontacten van accu en fiets controleren en indien nodig reinigen.</li> <li>3. Systeem opnieuw inschakelen.</li> <li>4. Als het probleem zich blijft voordoen, contact opnemen met de dealer.</li> </ol>
6B-xx	Accu hardwarefout	<ol style="list-style-type: none"> <li>1. Systeem opnieuw inschakelen.</li> <li>2. Als het probleem zich blijft voordoen, contact opnemen met de dealer.</li> </ol>
6C-xx	Accu communicatiefout	<ol style="list-style-type: none"> <li>1. Controleren of de juiste accu is geplaatst (36V/48V).</li> <li>2. Stekkercontacten van accu en fiets controleren en indien nodig reinigen.</li> <li>3. Systeem opnieuw inschakelen.</li> <li>4. Als het probleem zich blijft voordoen, contact opnemen met de dealer.</li> </ol>
6D-xx	Accu verificatiefout	<ol style="list-style-type: none"> <li>1. Controleren of de juiste accu is geplaatst (36V/48V).</li> <li>2. Stekkercontacten van accu en fiets controleren en indien nodig reinigen.</li> <li>3. Systeem opnieuw inschakelen.</li> <li>4. Als het probleem zich blijft voordoen, contact opnemen met de dealer.</li> </ol>
6E-xx	Accu onbekende fout	<ol style="list-style-type: none"> <li>1. Controleren of de juiste accu is geplaatst (36V/48V).</li> <li>2. Stekkercontacten van accu en fiets controleren en indien nodig reinigen.</li> <li>3. Systeem opnieuw inschakelen.</li> <li>4. Als het probleem zich blijft voordoen, contact opnemen met de dealer.</li> </ol>
FF-xx	Accu inschakelfout	<ol style="list-style-type: none"> <li>1. Systeem opnieuw inschakelen.</li> <li>2. Als het probleem zich blijft voordoen, contact opnemen met de dealer.</li> </ol>

**86-xx tot 8A-xx**

<b>Foutcode</b>	<b>Foutbeschrijving</b>	<b>Actie/beperking</b>
86-xx	Speed Node softwarefout	<ol style="list-style-type: none"> <li>1. Systeem opnieuw inschakelen.</li> <li>2. Als het probleem zich blijft voordoen, contact opnemen met de dealer.</li> </ol>
87-xx	Speed Node verificatiefout	<ol style="list-style-type: none"> <li>1. Systeem opnieuw inschakelen.</li> <li>2. Als het probleem zich blijft voordoen, contact opnemen met de dealer.</li> </ol>

**95-xx tot 99-xx**

<b>Foutcode</b>	<b>Foutbeschrijving</b>	<b>Actie/beperking</b>
95-xx	Oplader softwarefout	<ol style="list-style-type: none"> <li>1. Controleren of de juiste accu is geplaatst (36V/48V).</li> <li>2. Oplader van systeem en contactdoos losnemen.</li> <li>3. Wachten tot status-led is gedoofd.</li> <li>4. Oplader weer op contactdoos aansluiten.</li> <li>5. Oplader weer op systeem aansluiten.</li> <li>6. Als het probleem zich blijft voordoen, contact opnemen met de dealer.</li> </ol>
96-xx	Oplader spanningsfout	<ol style="list-style-type: none"> <li>1. Controleren of de juiste accu is geplaatst (36V/48V).</li> <li>2. Oplader van systeem en contactdoos losnemen.</li> <li>3. Wachten tot status-led is gedoofd.</li> <li>4. Oplader weer op contactdoos aansluiten.</li> <li>5. Oplader weer op systeem aansluiten.</li> <li>6. Als het probleem zich blijft voordoen, contact opnemen met de dealer.</li> </ol>
97-xx	Oplader laadstroomfout	<ol style="list-style-type: none"> <li>1. Controleren of de juiste accu is geplaatst (36V/48V).</li> <li>2. Oplader van systeem en contactdoos losnemen.</li> <li>3. Wachten tot status-led is gedoofd.</li> <li>4. Oplader weer op contactdoos aansluiten.</li> <li>5. Oplader weer op systeem aansluiten.</li> <li>6. Als het probleem zich blijft voordoen, contact opnemen met de dealer.</li> </ol>
98-xx	Oplader temperatuurfout	<ol style="list-style-type: none"> <li>1. Oplader losmaken van accu.</li> <li>2. Oplader laten afkoelen (&gt; 30 minuten).</li> <li>3. Laadproces opnieuw starten.</li> <li>4. Als het probleem zich blijft voordoen, contact opnemen met de dealer.</li> </ol>

**8B-xx tot 92-xx**

<b>Foutcode</b>	<b>Foutbeschrijving</b>	<b>Actie/beperking</b>
8B-xx	Versnelling verificatiefout	<ol style="list-style-type: none"> <li>1. Systeem opnieuw inschakelen.</li> <li>2. Als het probleem zich blijft voordoen, contact opnemen met de dealer.</li> </ol>
8C-06	Versnelling hardwarefout Kalibratie vereist	<ol style="list-style-type: none"> <li>1. De versnelling kalibreren volgens de instructies in de betreffende gebruiksaanwijzing.</li> <li>2. Als het probleem zich blijft voordoen, contact opnemen met de dealer.</li> </ol>
8C-xx	Versnelling hardwarefout	<ol style="list-style-type: none"> <li>1. Systeem opnieuw inschakelen.</li> <li>2. Als het probleem zich blijft voordoen, contact opnemen met de dealer.</li> </ol>

**9A-xx tot 9E-xx**

<b>Foutcode</b>	<b>Foutbeschrijving</b>	<b>Actie/beperking</b>
9A-xx	Slot verificatiefout	<ol style="list-style-type: none"> <li>1. Controleren of een origineel FIT slot is gemonteerd.</li> <li>2. Systeem opnieuw inschakelen.</li> <li>3. Als het probleem zich blijft voordoen, contact opnemen met de dealer.</li> </ol>
9B-xx	Slot geblokkeerd	<ol style="list-style-type: none"> <li>1. Systeem opnieuw inschakelen.</li> <li>2. Slot op vervuiling controleren.</li> <li>3. Als het probleem zich blijft voordoen, contact opnemen met de dealer.</li> </ol>
9C-xx	Slot hardwarefout	<ol style="list-style-type: none"> <li>1. Systeem opnieuw inschakelen.</li> <li>2. Slot op beschadigingen controleren.</li> <li>3. Als het probleem zich blijft voordoen, contact opnemen met de dealer.</li> </ol>
9D-xx	Slot beweging gedetecteerd	<ol style="list-style-type: none"> <li>1. Sluitopdracht opnieuw verzenden</li> <li>2. Systeem opnieuw inschakelen.</li> <li>3. Slot op beschadigingen controleren.</li> <li>4. Als het probleem zich blijft voordoen, contact opnemen met de dealer.</li> </ol>

## 10 REINIGEN EN ONDERHOUDEN

### 10.1 GRONDIGE REINIGING

#### 10.1.1 DISPLAY EN BEDIENING REINIGEN



##### **AANWIJZING**

Wanneer water het display of de bediening binnendringt, leidt dat tot onherstelbare schade.

- Dompel het display en de bediening nooit onder in water.
- Reinig het display nooit met een hogedrukreiniger, waterstraal of perslucht.
- Gebruik nooit reinigingsmiddelen.
- Verwijder het display voorafgaand aan de reiniging van de e-bike.
- Reinig display en bediening voorzichtig met een zachte, vochtige doek.

## 11 STORINGEN ZOEKEN, STORINGEN VERHELPE EN REPARATIE

### 11.1 STORINGEN ZOEKEN EN STORINGEN VERHELPE

#### 11.1.1 AANDRIJFSYSTEEM OF DISPLAY START NIET OP

Handel als volgt wanneer het display en/of het aandrijfsysteem niet opstart:

1. Controleer of de accu correct is geplaatst. Zo niet, plaats de accu dan correct.
2. Start het aandrijfsysteem.
3. Als het aandrijfsysteem niet opstart, verwijder de accu, controleer het laadniveau en laad zo nodig op.
4. Reinig alle contacten met een zachte doek.
5. Plaats de accu.
6. Start het aandrijfsysteem.
7. Als het aandrijfsysteem niet opstart, neem contact op met de dealer.



#### AANWIJZING

Als de contactpunten van de accu sterk vervuild/geoxideerd zijn, breng dan je e-bike naar de dealer voor een nauwkeurige controle.

#### 11.1.2 FOUT IN DE ONDERSTEUNING

Symptoom	Oorzaak/mogelijkheid	Oplossing
Er is geen ondersteuning beschikbaar.	Is de snelheid te hoog?	1. Controleer de displayweergave. De motorondersteuning is slechts actief tot de maximale snelheid waarvoor de e-bike is toegelaten.
	Is de accu voldoende opgeladen?	2. Controleer het laadniveau van de accu. 3. Is de accu bijna leeg, laad deze dan op.
	Door rijden bij hoge temperaturen, op lange hellingen of langdurig onder zware belasting wordt de motor mogelijk te heet.	4. Schakel het aandrijfsysteem uit. 5. Wacht enige tijd en probeer het dan opnieuw.
	De accu, het display of de bediening zijn mogelijk verkeerd aangesloten of er kan een probleem zijn met één of meer van deze onderdelen.	6. Neem contact op met de dealer.
Er is geen ondersteuning beschikbaar.	Wordt op de pedalen getrapt?	1. De e-bike is geen motorfiets. Trap op de pedalen.
	Is het systeem ingeschakeld?	2. Druk op de <b>aan/uit-toets</b> (bediening) om het systeem in te schakelen.
	Is het ondersteuningsniveau op <b>OFF</b> (UIT) ingesteld?	3. Zet het ondersteuningsniveau op <b>FLY</b> , <b>FLEX</b> , <b>FLOW</b> of <b>ECO</b> . 4. Neem contact op met de dealer wanneer u nog steeds het gevoel hebt, dat er geen ondersteuning beschikbaar is.

Symptoom	Oorzaak/mogelijkheid	Oplossing
De afgelegde afstand met ondersteuning is te kort.	De prestaties van de accu nemen af onder winterse omstandigheden.	Dit wijst niet op een probleem.
	De afgelegde afstand kan al naar gelang de wegomstandigheden, het ondersteuningsniveau en de totale gebruiksduur van de verlichting korter worden.	1. Controleer het laadniveau van de accu. 2. Is de accu bijna leeg, laad deze dan op.
	Is de accu volledig opgeladen?	3. Wanneer de totale afgelegde afstand op een volledig opgeladen accu kleiner is geworden, is de accu mogelijk verslechterd. Vervang de accu door een nieuwe.
	De accu is een slijtdeel. Herhaaldelijk opladen en een lange gebruiksduur leiden tot verslechtering van de accu (prestatieverlies).	4. Wanneer de afstand die met een enkele lading kan worden afgelegd, te kort wordt, dient de accu te door een nieuwe te worden vervangen.
Het trappen op de pedalen kost veel moeite.	Zijn de banden op voldoende druk opgepompt?	1. Pomp de banden op.
	Is het ondersteuningsniveau op <b>OFF</b> (UIT) ingesteld?	2. Zet het ondersteuningsniveau op <b>FLY, FLEX, FLOW</b> of <b>ECO</b> .
	De accu is mogelijk onvoldoende opgeladen.	3. Controleer het laadniveau van de accu. 4. Is de accu bijna leeg, laad deze dan op.
	Is het systeem ingeschakeld met de voet op het pedaal?	5. Schakel het systeem opnieuw in zonder druk op de pedalen uit te oefenen. 6. Neem contact op met de dealer wanneer er nog steeds geen ondersteuning is.

## 11.2 REPARATIE

Voor veel reparaties is bijzondere kennis en gereedschap vereist. Daarom mag uitsluitend een dealer reparaties uitvoeren.

### 11.2.1 ORIGINELE ONDERDELEN

De afzonderlijke onderdelen van de e-bike zijn zorgvuldig geselecteerd en op elkaar afgestemd. Er mogen uitsluitend originele onderdelen worden gebruikt voor onderhoud en reparatie. Houd u aan de gebruikshandleiding van de nieuwe onderdelen.

### 11.2.2 RVERLICHTING VERVANGEN

Gebruik bij vervanging uitsluitend componenten die overeenkomen met het betreffende wattage.

### 11.2.3 KOPLAMP AFSTELLEN

De koplamp moet zo worden afgesteld, dat de lichtkegel 10 m voor de e-bike op de weg schijnt.

## 12 RECYCLING EN AFVOER

### 12.1 AFVOER



Mechanische en elektrische apparaten, accessoires en verpakkingen moeten veilig voor het milieu worden afgevoerd ter recycling. Werp deze niet bij het huisvuil!



Alleen voor EU-landen: de Europese Richtlijnen 2012/19/EU, 2006/66/EG en de omzetting daarvan in nationale wetgeving vereisen dat defecte of afgedankte elektrische en elektronische apparatuur, batterijen en accu's gescheiden worden ingezameld en op een milieuvriendelijke manier worden gerecycled.