

# Leitfaden zur Größenauswahl SIMPLON Mr.T2

## Schritt 1: Filter Überstandshöhe

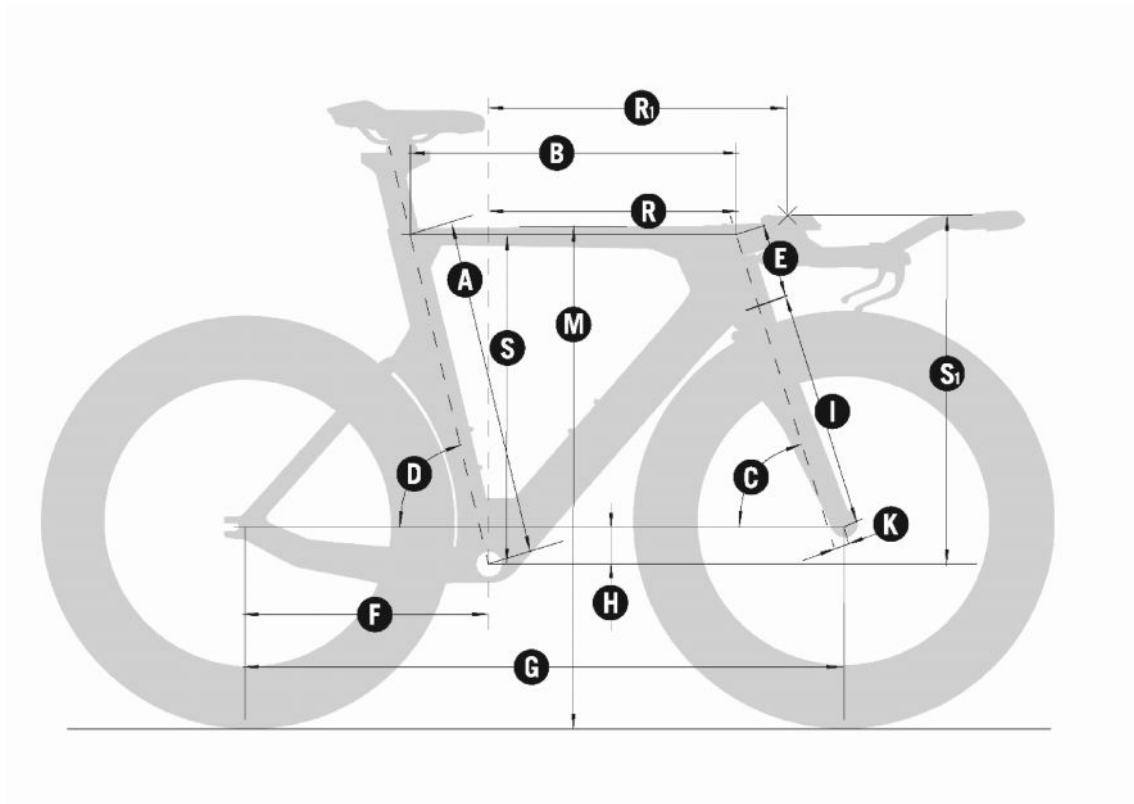

Schrittlänge > Überstandshöhe (M)

1. Schrittlänge messen inklusive Schuhe
2. Tabelle vergleichen

MR.T <sub>2</sub>	A	B	C	D	E	F	G	H	I	K	M	S	R	STR
XS	505	485	72,5°	74° - 81°	64	400	943	75	376	45	<b>759</b>	480	374	1,28
S	570	510	73°	74° - 81°	83	400	965	75	376	45	<b>821</b>	500	395	1,27
M	590	530	73°	74° - 81°	103	400	989	75	376	45	<b>841</b>	519	413	1,26
L	610	554	73°	74° - 81°	123	400	1014	75	376	45	<b>860</b>	538	430	1,25

## Schritt 2: Filter Sattelhöhe

Minimaler Sattelauszug < Benötigter Sattelauszug > Maximaler Sattelauszug

Sitzhöhen min/max mit Selle Italia Iron Flow				
Rahmengröße	XS	S	M	L
Sitzhöhe min	630 mm	690 mm	710 mm	730 mm
Sitzhöhe max	930 mm	990 mm	1010 mm	1030 mm

### Schritt 3: Filter Stack/Reach

Minimaler Stack < Benötigter Stack > Maximaler Stack

Minimaler Reach < Benötigter Stack > Maximaler Reach

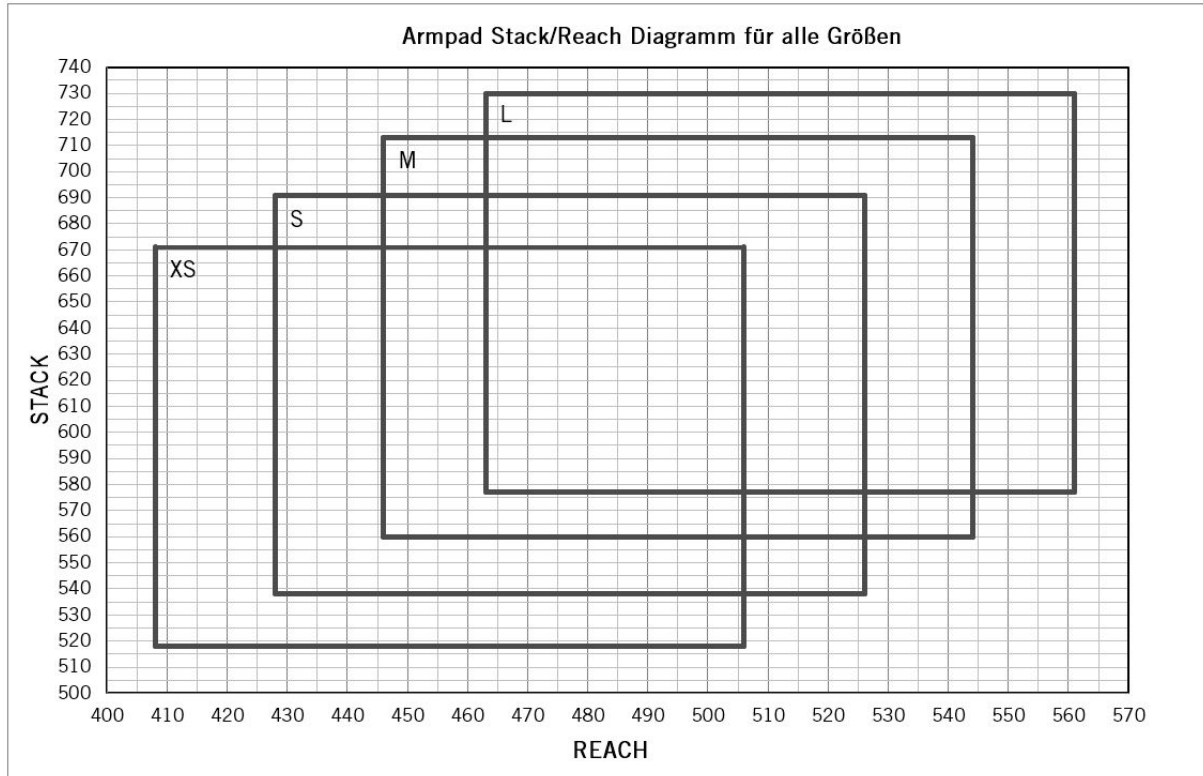

Armpad Stack and Reach Table SIMPLON Mr.T2								
Framesize	XS		S		M		L	
Stack	min	max	min	max	min	max	min	max
	510	663	530	683	552	705	569	722
Reach	min	max	min	max	min	max	min	max
	409	507	429	527	447	545	464	562

Detaillierte Grafiken zu den Einstellbereichen der jeweiligen Rahmengrößen finden Sie auf Seite 3 und 4.

### Schritt 4: Filter Einsatzbereich

Sie stehen zwischen 2 Rahmengrößen?

Komfortorientierte Position (Langstrecke) -> größerer Rahmen (geringere Sattelüberhöhung)

Sportliche Position (Kurzstrecke) -> kleinerer Rahmen (größere Sattelüberhöhung)

## Rahmengröße XS

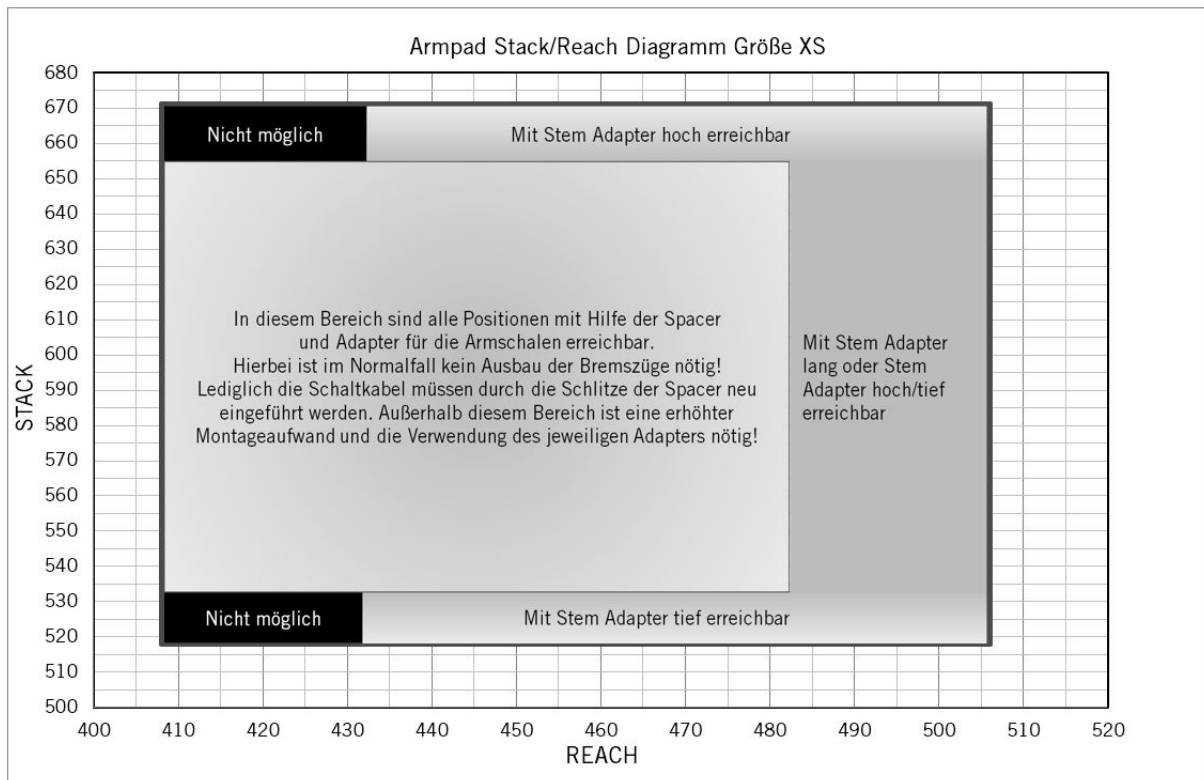

## Rahmengröße S

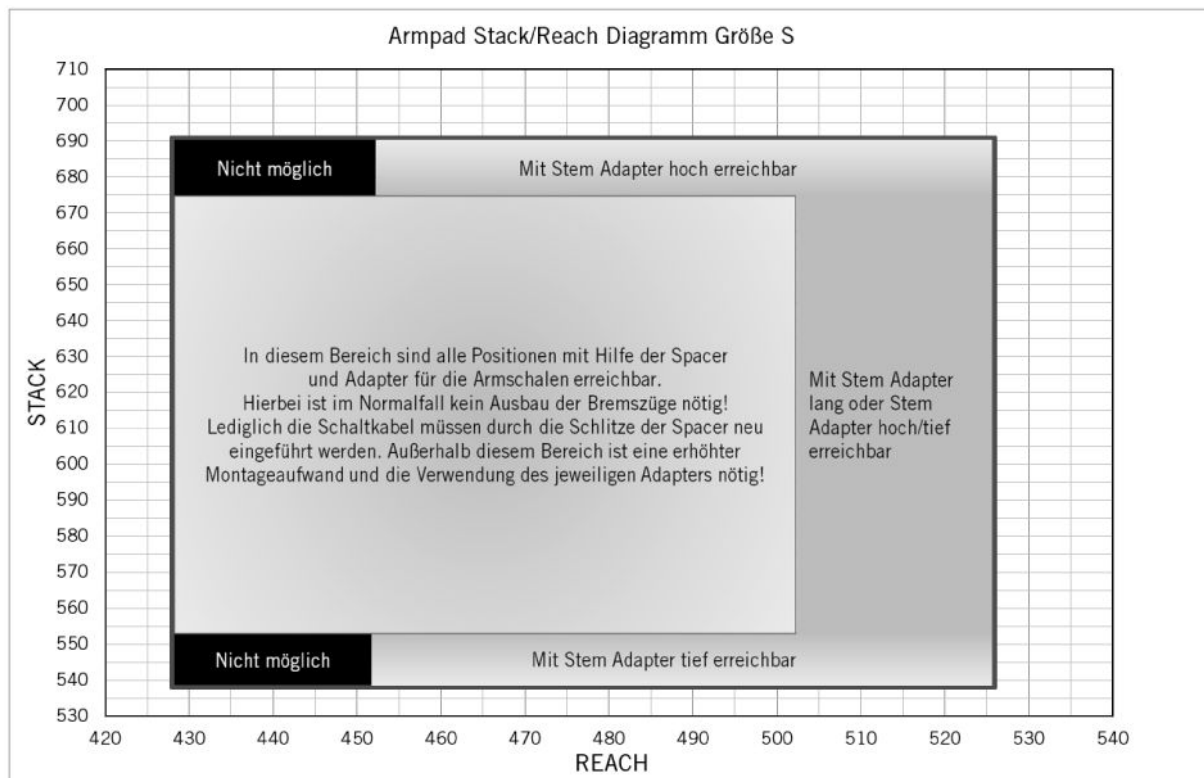

## Rahmengröße M

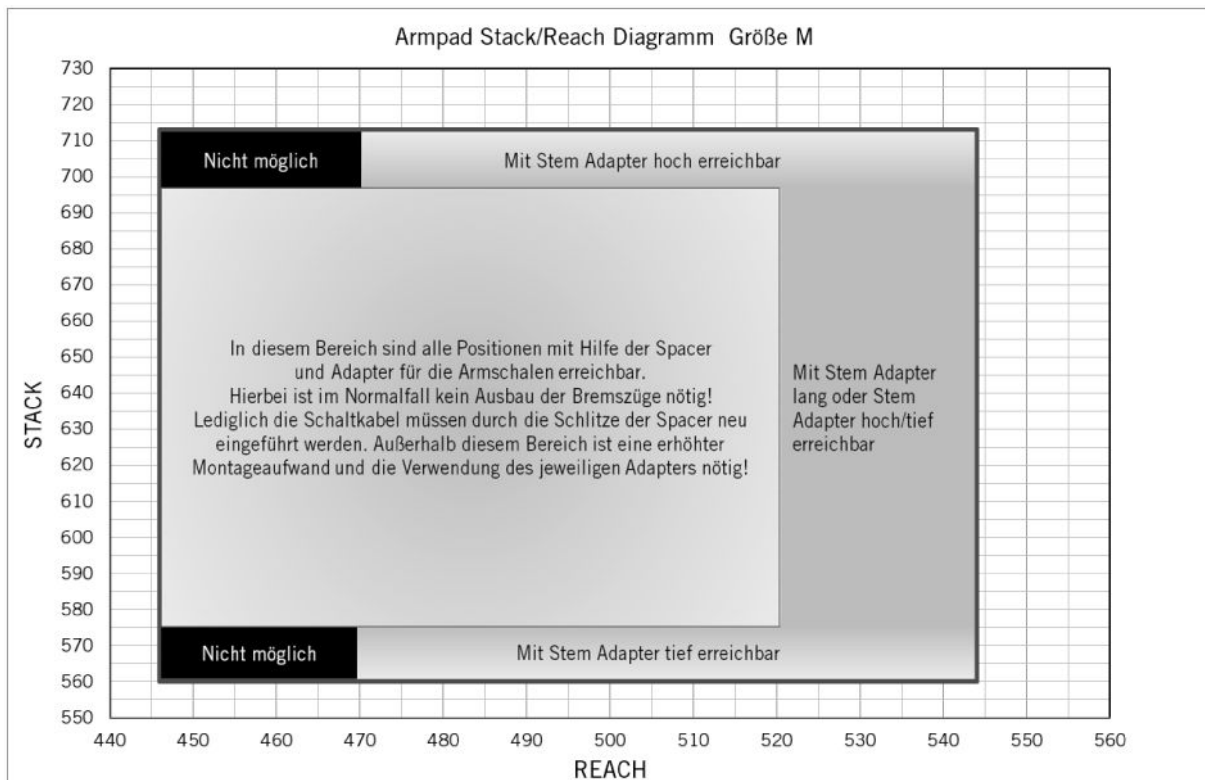

## Rahmengröße L

